

<別冊>

令和5年度  
当初予算(事業)説明資料

川 根 本 町



令和5年度主要事業一覧

1 安心・安全な生活基盤の構築 (1) 台風15号(令和4年9月)災害復旧事業

(単位:千円)

担当課	事業名	予算額	掲載ページ	
建設課	林道足間沢線災害復旧工事(新規)	21,472	P2~3	
〃	林道幡住線(1号箇所)災害復旧工事(新規)	1,034		
〃	林道幡住線(2号箇所)災害復旧工事(新規)	25,047		
〃	林道穴水線災害復旧工事(新規)	21,857		
〃	林道平栗線災害復旧工事(新規)	22,781		
〃	町道長松線(1号箇所)災害復旧工事(新規)	121,000		
〃	町道長松線(2号箇所)災害復旧工事(新規)	73,000		
〃	町道梅高中央線災害復旧工事(新規)	33,000		
〃	町道下泉河内川線災害復旧工事(新規)	192,000		
〃	町道水川藤川線災害復旧工事(新規)	137,000		
〃	普通河川小河内川災害復旧工事(新規)	155,000		
くらし環境課	坂京飲料水供給施設配水管災害復旧工事(新規)	1,100		P4
〃 【簡水事業】	本川根南部簡易水道 神光寺沢導水管災害復旧工事(新規)	3,800		P5
〃 【簡水事業】	中部簡易水道 町道長松線災害復旧工事に伴う導水管布設替工事(新規)	3,000		
小計		811,091		

事業名	災害復旧事業（農道・林道・町道・河川）	予算額	前年度	—	担当課	建設課
			当年度	843,191千円		

### 1 事業概要

(単位:千円)

内 容		予算額
令和4年9月23日発生の台風15号により被災した町内道路施設及び河川の災害復旧工事		843,191
○林道		
林道足間沢線道路災害復旧工事	復旧延長 L= 71.0 m	21,472
林道幡住線(1号箇所)道路災害復旧工事	復旧延長 L= 28.0 m	1,034
林道幡住線(2号箇所)道路災害復旧工事	復旧延長 L= 32.0 m	25,047
林道穴水線道路災害復旧工事	復旧延長 L= 26.0 m	21,857
林道平栗線道路災害復旧工事	復旧延長 L= 26.0 m	22,781
台風15号関連 9路線のうち4路線計上		
○町道		
町道長松線(1号箇所)道路災害復旧工事	復旧延長 L= 55.5 m	121,000
町道長松線(2号箇所)道路災害復旧工事	復旧延長 L= 16.0 m	73,000
町道梅高中央線道路災害復旧工事	復旧延長 L= 24.0 m	33,000
町道下泉河内川線道路災害復旧工事	復旧延長 L= 41.5 m	192,000
町道水川藤川線道路災害復旧工事	復旧延長 L= 44.0 m	137,000
町道戸谷線道路災害復旧工事	復旧延長 L= 42.0 m	40,000
台風15号関連 5路線のうち5路線計上		
○河川		
(普)小河内川 河川災害復旧工事	復旧延長 L= 670.0 m	155,000
台風15号関連 2河川のうち1河川計上		

### 2 状況



林道水川線



町道下泉河内川線



町道梅高中央線



(普)小河内川

### 3 スケジュール

別添計画のとおり

### 台風15号に伴う災害復旧事業スケジュール

【11.1.2林道】

工 事 名		予算 千円	R 4	R5. 4
1	林道足間沢線災害復旧工事 ・設計業務：R4補正 繰越 ・工事：R5当初	設計業務 5,150	←	
		R4. 12補正		
		詳細設計 21,472		
		R5当初	←	←
			6月着手	1月完成
2	林道幡住線（1号箇所）災害復旧工事 ・設計業務：R4補正 繰越 ・工事：R5当初	設計業務 1,750	←	
		R4. 12補正		
		詳細設計 1,034		
		R5当初	←	←
			6月着手	9月完成
3	林道幡住線（2号箇所）災害復旧工事 ・設計業務：R4補正 繰越 ・工事：R5当初	設計業務 1,810	←	
		R4. 12補正		
		詳細設計 25,047		
		R5当初	←	←
			6月着手	1月完成
4	林道穴水線災害復旧工事 ・設計業務：R4補正 繰越 ・工事：R5当初	設計業務 1,750	←	
		R4. 12補正		
		詳細設計 21,857		
		R5当初	←	←
			6月着手	1月完成
5	林道平栗線災害復旧工事 ・設計業務：R4補正 繰越 ・工事：R5当初	設計業務 1,810	←	
		R4. 12補正		
		詳細設計 22,781		
		R5当初	←	←
			6月着手	1月完成

【11.2.1公共土木】

工 事 名			R 4	R 5
1	普通河川足間沢災害復旧工事 ・設計業務：R4補正 完了 ・工事：R4補正 繰越	設計業務 1,265	←	
		R4. 12補正	完了	
		用地調査 116,000	←	
		R5. 2補正	←	←
			土砂除去工事 23,000千円 R5. 3月完了	土砂除去工事 93,000,000 4月着手 3月完成
2	町道下東河内川線災害復旧工事 ・設計業務：R4補正 繰越 ・地質業務：R4補正 完了 ・工事：R5当初	設計業務 6,391	←	
		R4. 12補正		
		地質業務 4,300	←	
		R4. 12補正	完了	
		用地調査 192,000		
		R5当初		10月着手 (繰越見込) 3月完成
3	町道梅高中央線災害復旧工事 ・設計業務：R4補正 繰越 ・工事：R5当初	設計業務 6,978	←	
		R4. 12補正		
		用地調査 33,000		
		R5当初		10月着手 2月完成
			※測量設計により用地調査が必要となる場合がある（現時点では未定）	
4	町道長松線（1号箇所）災害復旧工事 ・設計業務：R4補正 繰越 ・工事：R5当初	設計業務 6,562	←	
		R4. 12補正		
		用地調査 121,000		
		R5当初		10月着手 3月完成
			※測量設計により用地調査が必要となる場合がある（現時点では未定）	
5	町道長松線（2号箇所）災害復旧工事 ・設計業務：R4補正 繰越 ・工事：R5当初	設計業務 7,929	←	
		R4. 12補正		
		用地調査 73,000		
		R5当初		10月着手 (繰越見込) 3月完成
6	町道水川藤川線災害復旧工事 ・設計業務：R4補正 繰越 ・地質業務：R4補正 完了 ・用地調査：R4補正 繰越 ・工事：R5当初	設計業務 4,708	←	
		R4. 12補正		
		地質業務 4,664	←	
		R4. 12補正	完了	
		用地調査 4,070		
		R5. 2補正		
		工事 137,000		
		R5当初		10月着手 3月完成
7	町道戸谷線災害復旧工事 ・設計業務：R4補正 繰越 ・工事：R5当初	設計業務 5,619	←	
		R4. 12補正		
		用地調査 34,381		
		R5当初		10月着手 2月完成
8	普通河川小河内川災害復旧工事 ・設計業務：R4補正 完了 ・詳細設計：R4補正 繰越 ・工事：R5当初	設計業務 2,100	←	
		R4. 12補正	完了	
		詳細設計 2,100		
		R5. 2補正		
		工事 155,000		
		R5当初		10月着手 3月完成



事業名	坂京飲料水供給施設配水管災害復旧工事(新規)	予算額	前年度	-	担当課	くらし環境課
			当年度			

### 1 事業目的

令和4年度台風15号の災害により、坂京区の橋に添架されていた配水管の破損が確認されたため、安定した供給をするため、配水管の布設替えを行う。

### 2 事業概要

(単位:千円)

区分	内容	予算額
【災害復旧】 配水管整備	坂京飲料水供給施設配水管布設替え ・配水管延長:水道用ポリエチレン管Φ25 ・送水管管種:硬質ポリ塩化ビニル管Φ50	1,100
計		1,100

### 3 スケジュール

区分	R5										R6
	4月	5月	6月	7月	8月	9月	10月	11月	12月	1月	
工事		入札・契約				工事					完成

### 3 現場の状況等



事業名	簡易水道施設 災害復旧事業(新規)	予算額	前年度	—	担当課	くらし環境課
			当年度	9,800千円		

### 1 事業目的

令和4年度の台風15号等により被災した簡易水道施設の復旧を行う。

### 2 事業概要

(単位:千円)

区分	内容	予算額
本川根南部簡易水道	導水管復旧工事(神光寺沢) ・導水管延長:L=120m ・管種:水道用硬質ポリ塩化ビニル管 Φ75	3,800
中部簡易水道	町道長松線災害復旧工事に伴う導水管布設替工事 ・導水管延長:約100m ・導水管管種:水道用ポリエチレン管 Φ75	3,000
計		6,800

### 3 現場の状況等



本川根南部簡水  
(神光寺沢)



中部簡水  
(町道長松線)





令和5年度主要事業一覧

1 安心・安全な生活基盤の構築 (2)災害に強いまちづくり(対応強化、予防等)

(単位:千円)

担当課	事業名	予算額	掲載ページ
くらし環境課	家庭用ポータブル蓄電池等事業費補助金(新規)	500	P8
〃	町営住宅等空き部屋維持管理事業(新規)	4,115	P9
建設課	町道・林道路面下空洞調査事業(新規)	9,000	P10
〃	農道八中線改良事業(新規)	61,415	P11
〃	林道橋りょう点検事業(新規)	3,900	P12
〃	黒薙崩治山事業(新規)	4,900	P13
〃	接岨トンネル照明等改修事業	81,254	P14
〃	町道梅高中央線排水路改修事業(新規)	5,800	P15
〃	普通河川タイザ川・準用河川杉沢川改修事業	30,000	P16
観光商工課	観光つり橋定期点検事業(新規)	7,359	P17
〃	寸又峡プロムナードコース落石防護柵設置工事	25,036	P18
総務課	わたしの避難計画作成事業(新規)	192	P19
〃	指定避難所非常用発電機設置事業(新規)	4,356	P20
〃	屋外拡声子局修繕事業(新規)	4,286	P21
〃	自主防災会強化事業	2,280	P22
情報政策課	孤立集落物資輸送実証事業(新規)	5,000	P23
〃	ドローン活用事業(新規)	419	P24～25
くらし環境課 【簡水事業】	下泉下長尾簡易水道 柳沢導水ポンプ場機器整備事業(新規)	22,000	P26
〃 【簡水事業】	下泉下長尾簡易水道 水源地調査事業(新規)	7,480	P27
小計		279,292	

事業名	川根本町家庭用ポータブル蓄電池等事業費補助金(新規)	予算額	前年度	—	担当課	くらし環境課
			当年度	500千円		

### 1 事業目的

家庭用ポータブル蓄電池と太陽光パネルのセット購入に限り、購入補助をすることで、住宅用太陽光パネルを持たない住宅においても最低限の電気供給ができ、再生可能エネルギーにより充電も可能となる。再生可能エネルギー普及と、家庭用の防災対策を目的とする。

### 2 事業概要

(単位:千円)

区分	内容	予算額
家庭用ポータブル蓄電池等事業費補助	<p>蓄電容量1000wh以上の蓄電池、直流交流変換器及び充電用太陽電池で構成された可搬型の完結型電源装置で交流100V出力端子を備えたものを購入する費用の3分の1で5万円を上限とする金額を補助する。ただし、次に掲げるものを除く。</p> <p>(1) 中古品及び個人売買によるもの (2) オプション品及び交換部品 5万円×10件分=500,000円(事業費)</p> <p>事業費 500,000円 うち静岡県地震・津波対策減災交付金 166,000円</p>	500

### 3 ポータブル蓄電池(イメージ)



事業名	町営住宅等空き部屋維持管理事業 (新規)	予算額	前年度	—	担当課	くらし環境課
			当年度	4,115千円		

### 1 事業目的

町営住宅、特定公共賃貸住宅、若者定住促進住宅の空き部屋を常に良好な状態に保ち、災害時等にも即座に入居可能な状態を維持する。

### 2 事業概要

(単位:千円)

区 分	内 容	予算額
空き部屋定期清掃	1か月に1回の定期清掃	2,115
高郷団地110号室 修繕工事	汚損の激しい高郷団地110号室の修繕工事	2,000
計		4,115

### 3 現場の状況等

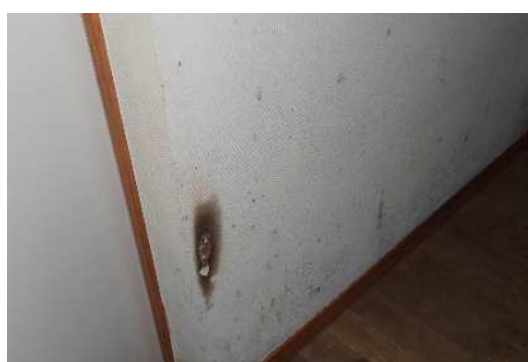

事業名	町道・林道路面下空洞調査事業 (新規)	予算額	前年度	—	担当課	建設課
			当年度	9,000千円		

### 1 事業概要

(単位:千円)

内 容	予算額
台風15号により被災した町道下泉河内川の道路陥没状況を受け、河川沿いの林道及び町道を優先的に路面下の空洞調査をすることにより、陥没事故を未然に防止するための調査。(継続的に調査を実施予定)	9,000

### 2 現場の状況等



### 3 スケジュール

路線名	令和5年度	令和6年度	令和7年度
【調査】 町内道路施設	林道河内川線 町道下泉河内川線	林道坂京河内線 町道長松線	林道水川線 林道八木線



事業名	農道八中線道路改良（新規）	予算額	前年度	—	担当課	建設課
			当年度	61,415千円		

### 1 事業概要

（単位：千円）

内 容	予算額
不安定な路肩部を避け山側を拡幅し、十分な視界と走行幅員を確保するための改良工事 施行延長L=85.12m 幅員W=5.00m 用地補償費 2,415千円 工事費 59,000千円	61,415

### 2 現場の状況等



### 3 スケジュール

路線名	令和4年度	令和5年度	令和6年度
【改良】 農道八中線	← 測量設計・用地調査 →	← 用地補償・改良工事 →	



事業名	【国庫補助】林道橋梁点検事業 (新規)	予算額	前年度	—	担当課	建設課 建設事業室
			当年度	3,900千円		

### 1 事業概要

(単位:千円)

内 容	予算額
令和5年度から令和6年度にかけて町内の林道に架かる橋梁(全59橋)の点検を実施する。(5年に一度の点検が義務付けられている)	39,000

### 2 現場の状況等



### 3 スケジュール

路線名	令和5年度	令和6年度	令和7年度
【点検】 林道橋梁点検	← 橋梁点検(48橋) →	← 橋梁点検(11橋) →	

事業名	黒薙崩治山事業（新規）	予算額	前年度	—	担当課	建設課
			当年度	4,900千円		

### 1 事業概要

(単位:千円)

内 容	予算額
林道南赤石線沿いの尾根頭頂部から下方に続く「黒薙崩」の大規模崩壊地を治山事業として整備する。(令和5年度に測量設計)	4,900

### 2 状況



### 3 スケジュール

箇所名	令和5年度	令和6年度	令和7年度
黒薙崩治山事業	← 測量設計 →	← 復旧工事 →	← 復旧工事 →

事業名	接岨トンネル照明等改修事業	予算額	前年度	6,000千円	担当課	建設課
			当年度	81,254千円		

### 1 事業概要

(単位:千円)

内 容	予算額
経年劣化した町道閑蔵線接岨トンネルの非常用施設の交換及び照明施設をLED化する工事 照明設備改修 一式 80,000千円 非常用施設 制御盤ネオンランプ交換 一式 182千円 非常用電話機交換工事 一式 1,072千円	81,254

### 2 状況



### 3 スケジュール

路線名	令和5年度	令和6年度	令和7年度
【点検】接岨トンネル非常用施設保守点検	← 非常用施設保守点検 →	← 非常用施設保守点検 →	← 非常用施設保守点検 →
【改修】接岨トンネル照明改修、非常用電話機交換工事	← 改修・交換 →		

※令和4年度に照会改修工事設計済み



事業名	町道梅高中央線排水路改修事業 (新規)	予算額	前年度	—	担当課	建設課
			当年度	5,800千円		

### 1 事業概要

(単位:千円)

内 容	予算額
町道梅高中央線横にある水路を整備することにより、周辺への水害を未然に防止するための工事に伴う測量設計業務 施行延長 L=100.0m	5,800

### 2 状況



### 3 スケジュール

路線名	令和5年度	令和6年度	令和7年度
【改良】 町道梅高中央線	← 測量設計 →	← 用地調査・用地補償 →	← 改修工事 →

事業名	普通河川タイザ川・準用河川杉沢川改修事業	予算額	前年度	24,310千円	担当課	建設課
			当年度	30,000千円		

### 1 事業概要

(単位:千円)

内 容	予算額
徳山地区を流れる(普)タイザ川と(準)杉沢川の流路を改修することにより内水被害対策をする工事 (普)タイザ川河川改修工事(護岸工) (普)タイザ川 L=30.0m (準)杉沢川 L=35.0m C=30,000千円	30,000

### 2 状況

#### 業務内容

業務名称: 令和2年度[第00-43300-01号]  
普通河川等改修事業  
徳山地区河川改修(測量設計業務委託)  
施工箇所: 徳山町 川根本町 徳山 地区

#### 位置図



準用河川流路状況写真



普通河川流路状況写真



実行期間: 着手 令和2年 6月30日  
完了 令和3年 3月31日

R4年度  
(普)タイザ川  
L=55.0m

業務内容: 河川護岸設計(国庫)  
徳山 5区 1=170v

書目	工種・種別・種別	単位	数量
設計業務	河川護岸設計(国庫)	式	1
	打割工事(測量設計)	筆数	1



### 3 スケジュール

令和元年度	令和2年度	令和3年度	令和4年度	令和5年度	令和6年度
	測量設計 C=8,063千円	用地取得 C=1,185千円	改修工事(護岸工) (普)タイザ川 L=55.0m C=24,310千円	改修工事(護岸工) (普)タイザ川 L=30.0m (準)杉沢川 L=35.0m C=30,000千円	



事業名	観光つり橋定期点検事業(新規)	予算額	前年度	—	担当課	観光商工課
			当年度	7,359千円		

### 1 事業目的

町内にある5つの観光つり橋(夢のつり橋、猿並つり橋、八木つり橋、小長井つり橋、塩郷のつり橋)及び八橋小道つり橋(水檜橋)の点検を行い、安心・安全な観光施設の維持継続を目指す。

### 2 事業概要

(単位:千円)

区 分	内 容	予算額
観光吊橋定期点検業務委託	<ul style="list-style-type: none"> <li>・夢のつり橋 L=91.6m</li> <li>・猿並つり橋 L=96.0m</li> <li>・八木つり橋 L=112.9m</li> <li>・小長井つり橋 L=36.5m</li> <li>・塩郷のつり橋 L=220.6m</li> </ul> <ul style="list-style-type: none"> <li>・調査計画</li> <li>・現地計測、下図作成</li> <li>・現地点検、損傷図作成</li> <li>・報告書作成</li> </ul>	5,478
	<ul style="list-style-type: none"> <li>・八橋小道つり橋(水檜橋) L=18.1m</li> </ul>	1,881

### 3 スケジュール

7月	8月	9月～11月	12月	1月～2月	3月
発注	初回打合せ	点検業務	中間打合せ	点検業務	報告書受領

事業名	寸又峡プロムナードコース 落石防護柵設置工事	予算額	前年度	23,100千円	担当課	観光商工課
			当年度	25,036千円		

### 1 事業目的

・多くの観光客を集客する夢のつり橋へと続く遊歩道の安全確保を図るため計画的に落石防護施設を施工するとともに、後年度に実施するための設計業務を委託する。

### 2 事業概要

(単位:千円)

区分	内容	予算額
寸又峡プロムナードコース 落石防護柵設置工事	<ul style="list-style-type: none"> <li>・落石防護柵設置工事</li> <li>材料制作 1式</li> <li>中間支柱 3本</li> <li>端末支柱 2本</li> <li>ロープ設置工 3スパン</li> <li>ロープ設置(起終点) 2スパン</li> <li>金網設置工 74㎡</li> </ul>	23,100
	<ul style="list-style-type: none"> <li>・法面改良に伴う測量設計業務委託</li> <li>測量(基準点測量、林道測量)</li> <li>設計(落石防止柵設計、林道設計)</li> </ul>	1,936
計		25,036

### 3 スケジュール等

8月	9月～1月	2月
発注	現場確認等	完了

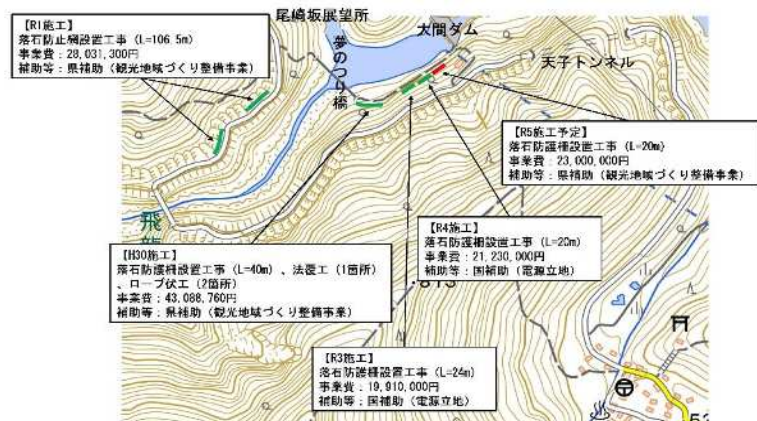

事業名	わたしの避難計画作成事業(新規)	予算額	前年度 当年度	—	担当課	総務課
				192千円		

### 1 事業目的

令和7年度までに全地区での作成を目標に県で進めている事業。町ハザードマップを元に、世帯ごとの避難先を明示する「わたしの避難計画」と、災害ごとの避難方法を確認する「作成ガイド」をセットに地区ごと作成する。

### 2 事業概要

(単位:千円)

区分	内容	予算額
地区別避難計画作成	【地震津波 補助率:1/2】わたしの避難計画	
	南部地区分(わたしの避難計画、作成ガイド)	192
計		192

### 3 事業イメージ(参考資料)

#### ■わたしの避難計画(モデル例:伊豆の国市 南條地区)

##### ・本体



##### ・作成ガイド(地震、大雨)



事業名	指定避難所非常用発電機設置事業 (新規)	予算額	前年度	—	担当課	総務課
			当年度	4,356千円		

### 1 事業目的

- 町指定避難所非常用発電装置設置
- ・指定避難所11ヶ所
  - ・未設置の指定避難所3ヶ所へ設置
  - ・地震・津波対策等減災交付金事業 1/3

### 2 事業概要

(単位:千円)

区 分	内 容	予算額
避難所非常電源 装置設置事業	【地震津波】指定避難所非常用発電装置設置工事	
	海洋センター	1,452
	農林業センター	1,452
	久野脇コミュニティ防災センター	1,452
	計	4,356

### 3 事業イメージ

ADVTECH  
アドテック株式会社

ホームページ 発電機 価格表

ハイブリッド型 発電機  
-レジャー・仕事・非常時に-

ラインナップ 主な特徴 よくある質問

**EP6000IWE**

人気モデルの機能  
多くのお客様にご導入頂  
そのモデルをベースとし  
今まで以上に利用しやす

定格出力	5.5kVA 一般家庭1軒相当
定格電圧	交流100/200 同時出力可
使用燃料	プロパンガス ガソリン
運転可能時間 (定格負荷時)	プロパン(50kg) 約23時間
〃	ガソリン(満タン時) 約4.5時間

※分電盤と接続し、停電時に切り替えて使用できるように工事をする。

事業名	屋外拡声子局修繕事業(新規)	予算額	前年度	—	担当課	総務課
			当年度	4,286千円		

### 1 事業目的

屋外拡声子局保守点検時に報告されたバッテリー及び収納ボックス修繕（単独事業）

- ・拡声子局数 56ヶ所
- ・修繕箇所48ヶ所

### 2 事業概要

(単位:千円)

区分	内容	予算額
拡声子局修繕	バッテリー交換ヶ所 48ヶ所	4,286
	収納ボックス交換ヶ所 15ヶ所	
	ディープサイクルバッテリー 174台	
	雑材費、廃棄費 一式	
計		4,286

### 3 現場の状況等

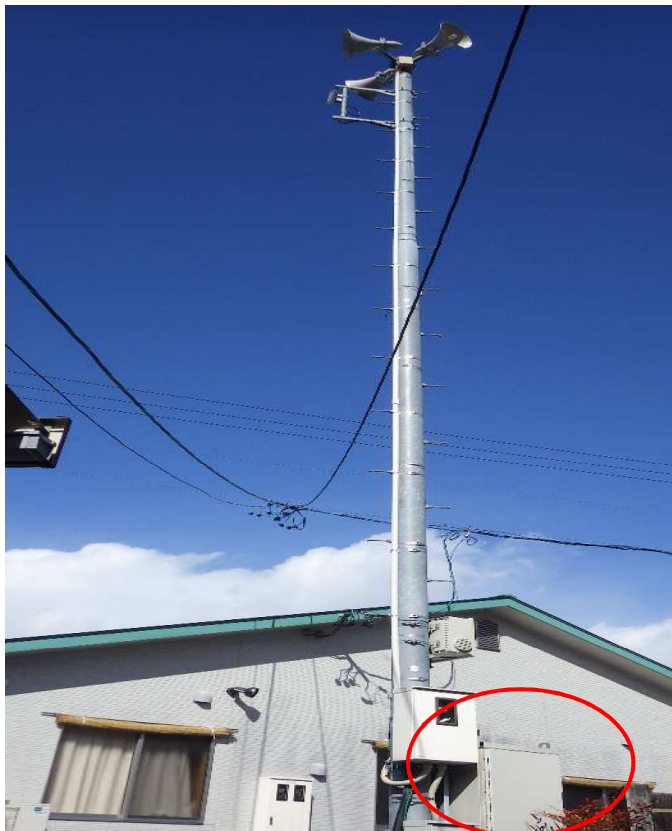

バッテリーの液漏れ



バッテリーボックスの腐食





事業名	自主防災会強化事業	予算額	前年度	449千円	担当課	総務課
			当年度	2,280千円		

### 1 事業目的

自主防災会組織の食料、資機材の整備

- ・資機材の購入費15,000円以上、2/3(1,000円未満切捨)
- ・情報伝達用資機材、初期消火用資機材、救助・救護用資機材、避難生活用資機材、その他
- ・予算額の1/3県費【地震津波】

### 2 事業概要

(単位:千円)

区 分	内 容	予算額
自主防災会防災 資機材購入事業	【大間】簡易トイレセット購入(地区負担1/3 35,600)	70
	ヘルメット(20個)購入(地区負担1/3 22,130)	42
	【奥泉】LPガスインバータ発電機購入(地区負担1/3 136,800)	268
	【寺馬】LPガスインバータ発電機購入(地区負担1/3 136,800)	268
	【小長井】街頭用消火器具購入(地区負担1/3 11,000)	22
	ヘルメット(34個)購入(地区負担1/3 33,240)	64
	【坂京】ポータブル蓄電池購入(地区負担1/3 173,000)	344
	【下長尾】非常用食料購入(地区負担1/3 31,750)	60
	【久野脇】インバータ発電機購入(地区負担1/3 100,080)	200
	【久保尾】ヘルメット(15個)購入(地区負担1/3 17,370)	34
	【地名】消火栓用ホース(2本)購入(地区負担1/3 19,000)	36
	【下泉】消火栓用ホース(1本)購入(地区負担1/3 11,000)	22
	【徳山】消火栓用ホース(5本)購入(地区負担1/3 47,500)	90
	ヘルメット(60個)購入(地区負担1/3 77,000)	154
	濾水機購入(地区負担1/3 303,700)	606
計		2,280

### 3 スケジュール

R5.6~7 交付申請 決定	R5.8~9 資機材購入	R5.10~11 実績報告 確定	R5.12 補助金支払
----------------------	-----------------	------------------------	----------------

事業名	ドローン活用事業(新規)	予算額	前年度	—	担当課	情報政策課
			当年度	419千円		

### 1 事業目的

令和4年台風第15号による災害対応に関して、車両が入れない箇所の被災状況確認など対応に苦慮したことを踏まえてドローン活用を検討する。

まず令和5年度においては空撮用ドローンを購入し、職員に慣れてもらうこと及び法律等の規制について学ぶ機会を設ける。

### 2 事業概要

(単位:千円)

区分	内容	予算額
職員向け研修	<ul style="list-style-type: none"> <li>・基本的な機器取扱い方法の習得</li> <li>・ドローン操縦に関する法律等の把握</li> </ul> <p>可能な範囲で民間事業者などへ周知し、職員とともに研修する機会とする。</p> <p>[座学]2時間程度 [実演]1時間程度 [想定参加人数]職員20名、民間企業社員10名 [会場案]山村開発センター大会議室及び健康増進施設</p>	55
機器購入	<p>ドローンの規格等</p> <ul style="list-style-type: none"> <li>・空撮用ドローン [高さ10cm 幅50cm 長さ50cm]</li> </ul> <p>台数 1台 [イメージ画像]</p> 	364
利活用案	<p>災害時における情報収集 町有施設点検、農地・山林パトロール 観光PR用映像撮影 イベント開催時記録</p>	—

### 3 スケジュール

- 5月 納品
- 6月 情報政策課担当者研修  
職員・民間向け研修
- 7月 運用開始

事業名	孤立集落物資輸送実証事業(新規)	予算額	前年度	—	担当課	情報政策課
			当年度	5,000千円		

### 1 事業目的

災害時における孤立集落への対応として、想定される集落へのドローンによる飛行ルートを確認し、実際の災害時に通信機器や医薬品等の物資輸送の可能性について実証実験を行う。

また子供たちを対象に、実際にドローンによる物資運搬の状況を見てもらい、今後の新しい配送技術等について学ぶ機会を提供する。

### 2 事業概要

(単位:千円)

区分	内容	予算額
事前準備	<ul style="list-style-type: none"> <li>・ 飛行ルートの決定(南部・北部) 各1ルート</li> <li>・ 電波調査(町内全域)</li> <li>・ 航空局申請(飛行申請及び飛行ルート計画)</li> <li>・ テスト飛行</li> </ul>	5,000
当日	<ul style="list-style-type: none"> <li>・ 実証飛行 ① 役場本庁舎 ~ 孤立想定集落 (運行管理者・機体レンタル・諸経費)</li> <li>・ 実証飛行 ② 役場本庁舎 ~(仮)中川根小学校・本川根小学校 (運行管理者・機体レンタル・諸経費)</li> </ul>	
計		5,000

### 3 事業背景

- ・ 令和4年9月23日の台風第15号による被害
- ・ 令和6年4月からのトラックドライバーの働き方改革による時間外労働時間の規制による配送危機

### 4 スケジュール

- ・ 5月:実証実験地区の決定 → 地区への説明会等
- ・ 6月:事前準備・打合せ
- ・ 8月:打合せ、報道機関への情報提供
- ・ 9月~10月:実証実験
- ・ 11月:実証による今後の検討(R6予算の検討)

## 5 現場の状況等

### 台風第15号被害状況



林道河内川線(小竹～文沢間)の状況



町道水川藤川線の状況

## 6 機体の種類

### AirTruck 日本発の物流専用ドローン

エアロネクストが株式会社ACSLと共同開発した日本発の量産型物流専用ドローン  
エアロネクスト独自の機体構造設計技術4D GRAVITY®により安定飛行を実現  
荷物を機体の理想重心付近に最適配置し、配送品質の高い荷物水平と上入れ下置き機構で、物流に最適なユーザビリティ、一方向前進特化・長距離飛行に必要な空力特性を備えた物流用途特化機体  
試作機は日本各地の実証実験で飛行し日本No.1（エアロネクスト調べ、2022年9月時点）の飛行実績

項目	内容
全長	展開時：1.7m×1.5m 収納時：1.0m×1.5m
高さ	0.44m
機体重量	10kg
最大積載重量	25kg
バッテリー	5kg
飛行速度	時速40km



**物流用途に特化してゼロから開発した「より速くより速くより安定した」物流専用機**

## 7 ドローンを使った物資輸送の全国事例

- ・ 山梨県小菅村 → 全国に先駆け、ドローンによる物流運搬の実証実験を実施
- ・ 福井県敦賀市 → コンビニも閉店し高齢化が進む人口600人の地域での買い物支援対策
- ・ 北海道上士幌町 → 人口約5,000人の町、買い物代行に加え物流の共同配送を実施
- ・ 島根県雲南市・和歌山県日高川町 → 今年度から計画中等

## 8 今後の活用方法

- ・ 令和6年4月から“トラックドライバーの残業規制強化”により危機的な人手不足が予想される。町内の配送にも影響が出るため、将来的には車両とドローンによる新しい物流環境を構築を目指す。



事業名	下泉下長尾簡易水道 柳沢導水ポンプ場 ポンプ機器整備事業(新規)	予算額	前年度 当年度	—	担当課	くらし環境課
				22,000千円		

### 1 事業目的

下泉下長尾簡易水道の水源地(柳沢導水ポンプ場)を整備し、浄水場へ送水する原水、配管の水撃を防止し、安定した原水量を確保するため、更新を行う。

### 2 事業概要

(単位:千円)

区分	内容	予算額
ポンプ機器整備	柳沢導水ポンプ場 ・水撃防止用圧力タンク 更新工事 1基  製造年月日:2001年 経過年数:21年	22,000
計		22,000

### 3 事業位置図





事業名	下泉下長尾簡易水道水源地調査 (新規)	予算額	前年度	千円	担当課	くらし環境課
			当年度	7,480千円		

### 1 事業目的

下泉下長尾簡易水道の下泉水源地が令和4年度台風災害により取水不可になっているため、新たな水源地調査を行う。

### 2 事業概要

(単位:千円)

区分	内容	予算額
水源地調査	下泉水源地調査 (井戸水源地) ・電気探査 ・ボーリング調査	7,480
計		7,480

### 3 スケジュール

区分	R5	R6	R7	R8	R9
水源地調査	井戸水源地 選定				
計画		簡水事業計画 用地交渉			
認可変更			認可変更手続き		
建設工事				建設工事	

### 4 現場の状況等





令和5年度主要事業一覧

1 安心・安全な生活基盤の構築 (3)安心・安全で便利な生活

(単位:千円)

担当課	事業名	予算額	掲載ページ
税務住民課	住民窓口デジタル化によるサービス向上の取組み(新規)	8,871	P30
情報政策課	VRシステム活用事業(新規)	317	P31
総務課	コミュニティ施設整備事業	8,018	P32～33
〃	常備消防業務委託	200,000	P34
高齢者福祉課	外出支援サービス車両更新事業(新規)	3,162	P35
健康福祉課	福祉人材育成事業(新規)	1,918	P36
〃	3市1町成年後見推進事業(新規)	2,500	P37
〃	町立保育園登・降園管理事業(新規)	278	P38
〃	育児用品購入券支給事業	4,420	P39
〃	帯状疱疹ワクチン接種助成事業(新規)	400	P40
〃	長期療養特例ワクチン接種助成事業(新規)	176	P41
〃	地域医療機関医療機器購入事業	11,859	P42～43
〃	出産子育て応援事業(新規)	2,005	P44～45
くらし環境課	町営住宅等長寿命化整備事業(新規)	11,100	P46
建設課	町道高郷上長尾線開設事業	4,250	P47
小計		259,274	

事業名	住民窓口デジタル化によるサービス向上の取組み(新規)	予算額	前年度	—	担当課	税務住民課
			当年度	8,871千円		

### 1 事業目的

#### (1) 申請書サポートシステム

マイナンバーカード、運転免許証を機器に読み込むことにより、住民票・戸籍謄抄本・住所異動などの申請書類に、住所・氏名・生年月日・性別が印字される「書かない」システムを導入し、来庁者の利便性向上を図る。

#### (2) 交付手数料のキャッシュレス決済

住民窓口における住民票・戸籍謄抄本・印鑑証明書などの手数料支払いに、キャッシュレス決済を導入し、来庁者の利便性向上を図る。

### 2 事業概要

(単位:千円)

区分	内容	予算額
申請書サポートシステム	マイナンバーカードまたは運転免許証のICチップを読み取り、氏名・住所・生年月日・性別を自動的に申請書に転記するシステム「書かない窓口」 デジタル田園都市国家構想交付金(type1) 充当予定	8,821
交付手数料のキャッシュレス決済	住民票、戸籍謄抄本、印鑑証明書などの手数料の支払いに、スマートフォンで決済ができるシステムを導入する。 手数料支払総額の20%を目標とする。	50
		8,871

### 3 事業イメージ等

#### (1) 申請書サポートシステム

令和5年6月 入札・契約 → 令和5年10月～運用開始

#### 利用イメージ



#### (2) キャッシュレス決済

令和5年4月～運用開始



事業名	VRシステム活用事業(新規)	予算額	前年度	—	担当課	情報政策課
			当年度	317千円		

### 1 事業目的

実際に現地に行けなくても、あたかも現実に見学しているかのような体験ができる360° パノラマVR(バーチャルリアリティー)システムを活用し、町有施設や空き家物件などの紹介やPRをすることで、町内外の様々なニーズに応じていく。

### 2 事業概要

(単位:千円)

区分	内容	予算額
360° パノラマVRシステム使用	月額26,400円×12ヶ月 3ライセンス使用可能、使用可能な写真枚数1,500枚	317
計		317

### 3 事業イメージなど

#### VRとは？

Virtual Reality(バーチャルリアリティー)の略で、「仮想現実」や「人工現実感」などと訳されています。  
複数の写真を組み合わせることで、360度の視界と奥行きを映像として現すことができ、それを見た人は、自分自身があたかもその映像の内部にいるような感覚を得られ、より多くの情報を得ることが可能です。

- STEP1 市販のカメラ等で対象物件を撮影。  
↓  
STEP2 撮影した画像をシステムにアップロードしてVRコンテンツを自動作成。  
↓  
STEP3 完成した360° パノラマVRを、ホームページへ掲載したり、LINEなどで共有。  
※パンフレット等にQRコードを掲載したり、様々なシーンで活用。

360°パノラマVRサンプル

参考

以下のQRコードよりサンプルコンテンツをご覧ください。  
画面左上の「間取り図」の各エリアをタップするとシーンが切り替わります。







© 芝原善 氏(Gacky おへやスタイリング)

VR HOME STAGING AWARD

QRを読み取り、画面真ん中の「HomeStaging」ボタンでCG家具「あり/なし」を切り替え

VRホームステージングアワード受賞作品

事業名	コミュニティ施設整備事業	予算額	前年度	5,025千円	担当課	総務課
			当年度	8,018千円		

### 1 事業目的

コミュニティ施設の長寿命化、利便性の向上を図る。

#### 【補助率】

- ・10万円以上150万円未満 1/2
- ・150万円以上 2/3

### 2 事業概要

(単位:千円)

区 分	内 容	予算額
コミュニティ施設維持 修繕事業	【町単】上長尾区防災倉庫移設工事	627
	(新規・単独)	
	【接岨】集会室カーテン設置工事 (地区負担1/2 58,500)	115
	【大間】階段手摺及び入口スロープ設置工事 (地区負担1/2 80,600)	161
	【地名】集会所改修事務所設置工事 (地区負担1/3 540,000)	1,616
	(改修・単独)	
	【奥泉】集会室等照明設備改修工事(LED化 地区負担1/2 495,000)	990
	【寺馬】集会室等照明設備改修工事(LED化 地区負担1/2 251,700)	503
	【田代】集会室等照明設備改修工事(LED化 地区負担1/2 605,000)	1,210
	【高郷】雨漏り修繕工事(防水改修 地区負担1/2 454,500)	907
	【田野口】集会室エアコン改修工事(2台 地区負担1/3 539,700)	1,614
	【桑野山】集会室等照明設備改修工事(LED化 地区負担1/2 138,000)	275
計		8,018

### 3 現場の状況等

別添写真のとおり

#### 4 現場の状況等(一例)



地名集会所  
集会所の一角に事務室を設置



高郷集会所  
雨漏り修繕



寺馬区会館  
照明LED化改修

事業名	常備消防業務委託	予算額	前年度	200,211千円	担当課	総務課自治防災室
			当年度	200,000千円		

### 1 事業目的

平成20年3月に静岡県が策定した「静岡県中部圏域消防救急広域化推進計画」に基づき、静岡地域の3市2町(静岡市、島田市、牧之原市、川根本町、吉田町)で構成する枠組みにより、消防救急業務を静岡市へ委託する。(消防緊急業務全般委託費、施設改修設計費)

### 2 事業概要

(単位:千円)

区分	内容	予算額
消防業務委託	<b>【経常経費】</b>	
	人件費・退職手当	174,170
	管理運営費他	25,497
	<b>【政策的経費】</b>	
	消防総合情報システム基本・実施設計	333
計		200,000

### 3 経費内訳

<b>【経常的経費】</b>	千円
・人件費	171,907
・退職手当	2,263
・管理運営費	14,814
・庁舎維持管理経費	124
・ヘリコプター維持管理経費	434
・情報システム維持管理経費	4,907
デジタル無線維持管理経費	5,218
計	199,667

<b>【政策的経費】</b>	千円
・総合情報システム基本設計・実施設計	274
・庁舎改修設計	59
計	333



事業名	外出支援サービス事業車両更新事業(新規)	予算額	前年度	—	担当課	高齢者福祉課
			当年度	3,162千円		

### 1 事業目的

外出支援サービス事業利用者の安心・安全を確保するため、経年劣化のみられる車両を更新する。

### 2 事業概要

(単位:千円)

区分	内容	予算額
車両更新	・福祉車両(リフトアップシート機能付き車両) 1台  現行使用車両(赤字が令和5年度更新車両) <b>①日産セレナ(セカンドシートリフトアップ機能付き)</b> 導入年月:平成27年1月 走行距離:206,465km(令和4年12月末現在) <b>②日産セレナ(セカンドシートリフトアップ機能付き)</b> 導入年月:平成30年1月 走行距離:133,937km(令和4年12月末現在) <b>③トヨタ シエンタ(助手席回転機能付き)</b> 導入年月:令和3年3月 走行距離:51,581km(令和4年12月末現在) <b>④トヨタ ノア(助手席リフトアップ機能付き)</b> 導入年月:令和3年3月 走行距離:51,135km(令和4年12月末現在) <b>⑤トヨタ ハイエース(車いす対応仕様車)</b> 導入年月:令和3年11月 走行距離:16,937km(令和4年12月末現在)	3,162
	計	3,162

### 3 概要(購入予定車両)

#### サイドリフトアップチルトシート装着車

- ・トヨタ ウェルキャブ(ノア)
- ・乗車定員 7名
- ・排気量 2000cc
- ・2WD



事業名	福祉人材育成事業(新規) ※社会福祉協議会補助事業	予算額	前年度	—	担当課	健康福祉課
			当年度	1,918千円		

### 1 事業目的

「地域共生社会」の実現に向けて、地域福祉を町と社会福祉協議会の連携の重要性から一体的に策定した「第4次川根本町地域福祉計画・地域福祉活動計画」の重点取組の一つである「福祉人材の育成と確保」を実施し、効果的・効率的な地域福祉施策の展開を図る。

### 2 事業概要

(単位:千円)

区分	内容	予算額
社会福祉協議会 事業費補助(社会福祉事業/福祉人材育成事業)	<p>社会福祉協議会の行う社会福祉事業(福祉人材育成事業)に係る経費を補助</p> <ul style="list-style-type: none"> <li>・対象者 社会福祉法人川根本町社会福祉協議会</li> <li>・補助率 10/10</li> <li>・対象経費 福祉人材育成事業に係る事業費及び人件費 1,918千円 (事業費2,010,000円-負担金92,400円=1,917,600円)</li> <li>・対象期間 令和5年4月～令和6年3月</li> <li>・事業概要 介護入門研修・初任者研修</li> </ul> <p>少子高齢化の進展に伴い労働力人口が減少する中で様々な理由から介護保険サービスを利用している人の増加がみられる。それに伴い介護人材の必要性が高まり、質の高い人材を安定的に確保していくことが課題となっていることから、質の高い介護人材の確保と介護施設等への定着の促進を図る。</p> <ul style="list-style-type: none"> <li>・社会福祉協議会が実施するメリット等</li> </ul> <p>第4次地域福祉計画・地域福祉活動計画で定める推進施策の一つである「安心して生活できる環境づくり」への取り組みとして、町内で働く介護人材の育成と確保を図るための人材育成事業を検討し、町と社協と協働し、人材の確保を図って行くこととなっている。実際に、居宅介護支援事業所及び通所介護2事業所を有し、町内の各介護事業所からの情報を得易い社会福祉協議会に実施してもらうことで、効果的な事業実施と人材の確保が期待できる。</p>	1,918

### 3 対象事業の概要(参考)

- ・福祉人材育成確保事業(町全体の課題である介護人材の確保を補完するために、介護職員初任者研修を行う事業)  
介護入門研修及び初任者研修の実施 令和5年8月～11月実施予定(17回程度)

募集期間 令和5年6月～7月(予定)  
募集範囲 川根本町、静岡市の一部、島田市の一部(予定)  
参加者負担 92,400円(テキスト代@7,700円\*12名)  
開催時期 令和5年8月～10月実施予定(17回程度)  
開催場所 山村開発センター大会議室(予定)

### 4 その他

今後、ひとり親家庭の移住促進事業「マザーポート移住」等とのマッチングにより、川根本町への移住者の就業支援と併せ、町内介護事業所の福祉人材の確保に繋がることが期待できる。

事業名	3市1町成年後見推進事業(新規)	予算額	前年度	千円	担当課	健康福祉課
			当年度	2,500千円		

### 1 事業目的

3市1町(島田市、藤枝市、焼津市、川根本町)が協力し、認知症高齢者等の権利を擁護する成年後見制度の推進を図る。

### 2 事業概要

(単位:千円)

区分	内容	予算額
推進委員会運営	報酬(推進委員会委員)	485千円
	賃金(職員給与)	402千円
	需用費(事務用品他)	37千円
	役務費(資料等郵送代)	11千円
	小計	935千円
市民後見人養成講座及びフォローアップ研修	報酬(推進委員会委員)	247千円
	賃金(職員給与)	702千円
	報償費(講師謝礼他)	506千円
	旅費(講師交通費)	44千円
	需用費(事務用品他)	55千円
	役務費(通知等郵送代)	11千円
	小計	1,565千円
合計	2,500千円	2,500

### 3 事業概要

#### 【事業内容】

- 3市1町成年後見推進委員会(5月・10月・3月)  
【構成員:専門職(弁護士、司法書士、社会福祉士他)及び行政担当課長、社協】
- 3市1町成年後見推進委員会部会(6月・8月・9月・11月・1月)  
【構成員:専門職(弁護士、司法書士、社会福祉士他)】
- 第7期3市1町市民後見人養成講座  
事前説明会(5月に2回)、基礎講座(7月～8月に4回)、実務講座(9月～10月に5回)、施設体験実習(9月～10月に2回)
- フォローアップ研修(年2回)

#### 【財源】

成年後見推進事業費補助金(県) 250万円限度(10/10)

※令和5年度事務局:川根本町 ⇒ 川根本町社会福祉協議会に委託





事業名	育児用品購入券支給事業	予算額	前年度	3,000千円	担当課	健康福祉課
			当年度	4,420千円		

### 1 事業目的

0歳から2歳(令和5年度末(3月末)までに3歳になる児まで)を養育する保護者に対し、町内においておむつ等の育児用品を購入する際に利用できる用品購入券を支給し、経済的な支援と地域で子育てを支援する機運の醸成を図る。

### 2 事業概要

(単位:千円)

区分	内容	予算額																		
育児用品購入券支給事業	<p>〈育児用品購入券支給〉</p> <ul style="list-style-type: none"> <li>令和5年度における対象者: 令和2年4月以降に生まれた子どもを養育する保護者</li> <li>支給額: 対象児1人当たり、60,000円/年(5,000円*12月分) ※券は額面1,000円の券を60枚交付。</li> <li>対象者(3歳になって最初の3月31日まで対象)</li> </ul> <table border="1"> <thead> <tr> <th>年齢</th> <th>令和4年度</th> <th>令和5年度</th> </tr> </thead> <tbody> <tr> <td>0歳</td> <td>18</td> <td>20</td> </tr> <tr> <td>1歳</td> <td>15</td> <td>18</td> </tr> <tr> <td>2歳</td> <td>11</td> <td>15</td> </tr> <tr> <td>3歳</td> <td>19</td> <td>11</td> </tr> <tr> <td>計</td> <td>63</td> <td>64</td> </tr> </tbody> </table> <p>※年齢は、各年度に達する年齢。ただし0歳は新生児。</p> <ul style="list-style-type: none"> <li>購入できる用品 紙おむつ、おしりふき、粉ミルクの3品目</li> <li>券を利用できる店舗(町内6カ所、5事業所) 成効堂薬局、栗田商店、アイビー川根本町、まつおか薬局徳山店・上長尾店、文化堂</li> </ul> <p>※その他 予算には、令和4年度未使用分として、10人分を計上。</p>	年齢	令和4年度	令和5年度	0歳	18	20	1歳	15	18	2歳	11	15	3歳	19	11	計	63	64	4,440
年齢	令和4年度	令和5年度																		
0歳	18	20																		
1歳	15	18																		
2歳	11	15																		
3歳	19	11																		
計	63	64																		
		4,440																		

### 3 事業イメージ

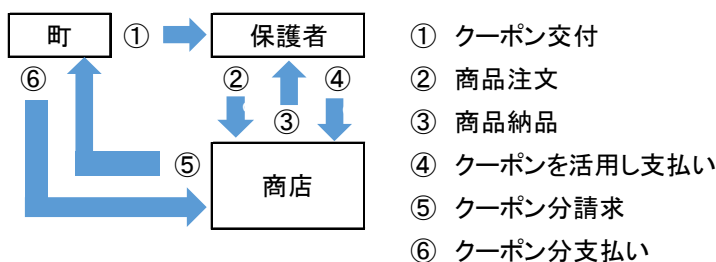

#### 〈その他〉

- ・出生届出時に、用品券の支給申請を受け付け。その場で、購入券6万円分を交付。
- ・転入者には、転入月から年度末までの月数×5,000円分の購入券を交付。
- ・申請の次年度以降、支給対象者には、4月に6万円分の購入券を交付(郵送)。(プッシュ型の交付)

事業名	带状疱疹ワクチン接種費用の助成(新規)	予算額	前年度	—	担当課	健康福祉課
			当年度	400千円		

### 1 事業目的

带状疱疹ワクチンの接種の費用の全額又は一部を助成することにより、带状疱疹の予防接種の実施を促進し、水痘・带状疱疹ウイルスに起因する带状疱疹の発症及び重症化を予防するとともに、経済的負担の軽減を図ることを目的に事業を実施する。

### 2 事業概要

区 分	内 容	予算額
带状疱疹ワクチン接種費用の助成	<ul style="list-style-type: none"> <li>対象者：本町の住民基本台帳に記録されている者で、予防接種を受けていない50歳以上の者</li> <li>助成額：接種対象者1人につき生ワクチンについては1回、不活化ワクチンについては2回を上限とし、予防接種の実施に要した費用に対し、4,000円を町が助成する</li> <li>助成対象回数：100回（50歳以上の人口の約2%程度）</li> <li>助成時期：令和5年4月～</li> <li>予算額：4-1-2-19-6（带状疱疹ワクチン接種扶助）@4,000円×100回=400,000円</li> </ul>	400
		400

### 3 事業イメージ

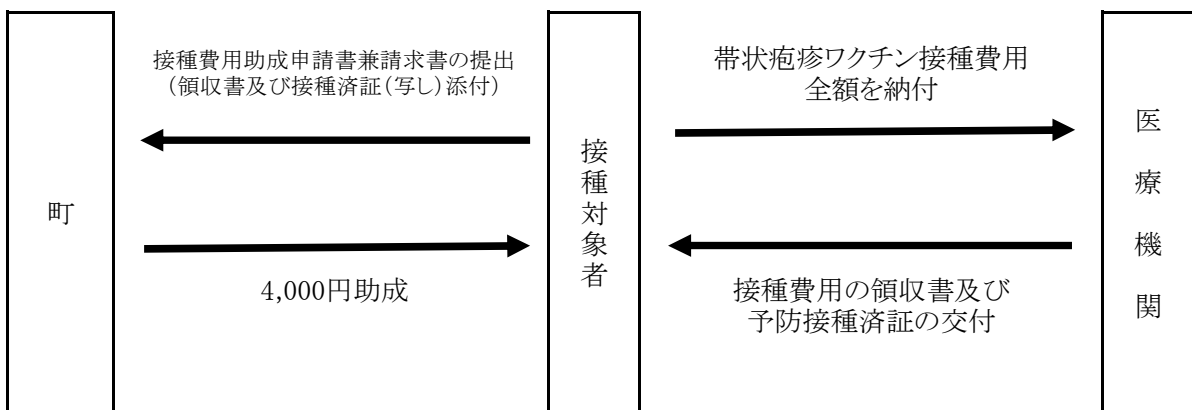

事業名	長期療養特例ワクチン予防接種費用助成事業(新規)	予算額	前年度当年度	—	担当課	健康福祉課
				176千円		

### 1 事業目的

骨髄移植手術その他の理由により、予防接種法に基づき接種した定期の予防接種の予防効果が期待できないと医師に判断され、任意で再度の予防接種を受ける者に対し、疾病の発症及び重症化を予防するため、当該予防接種に要する費用を助成し、経済的負担の軽減を図ることを目的に事業を実施する。

### 2 事業概要

(単位:千円)

区分	内容	予算額
長期療養特例ワクチン 予防接種費用の助成	<ul style="list-style-type: none"> <li>・対象者：助成の対象となる者は、次に掲げる要件を全て備えるものとする。               <ul style="list-style-type: none"> <li>① 骨髄移植手術その他の理由により、接種済みの定期予防接種の予防効果が期待できないと医師に判断された者</li> <li>② 予防接種を再接種する日において町内に住所を有する者</li> <li>③ 接種済みの定期予防接種が、予防接種実施規則で定める実施方法で接種した者</li> </ul> </li> <li>・対象ワクチン：日本脳炎・麻しん風しん混合・四種混合・二種混合・BCG・ヒブ・小児用肺炎球菌・水痘・B型肝炎</li> <li>・助成額：接種対象予防接種の接種に要した額と、再接種日の属する年度における定期予防接種委託料のいずれか少ない額を町が助成する</li> <li>・助成対象者数：1人分</li> <li>・予算額：4-1-2-19-7（長期療養特例ワクチン予防接種扶助） @175,070円×1人=175,070円（176,000円）</li> </ul>	176

### 3 事業イメージ

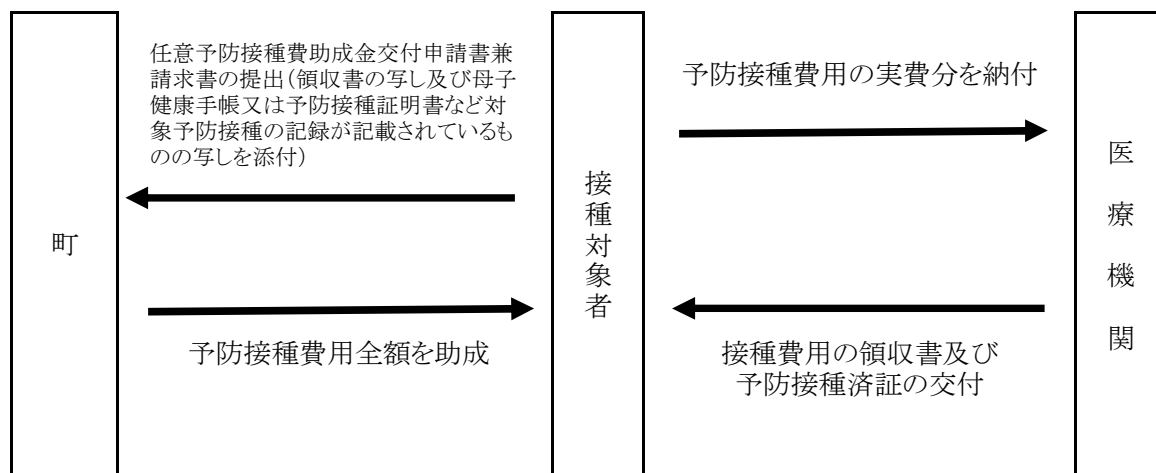

事業名	地域医療機関医療機器購入事業	予算額	前年度	9,145千円	担当課	健康福祉課
			当年度	11,859千円		

### 1 事業目的

地域医療機関として、効率的な運営と医療水準を向上するために地域医療機関医療機器購入事業を実施する。

### 2 事業概要

(単位:千円)

区 分	内 容	予算額
町内医療機関 医療機器の整備	1 医事一体型電子カルテシステム【本川根診療所】 (へき地医療施設整備促進事業補助金 県1/2予定)	5,280
	2 ジーシーガスレーザー【渡辺歯科医院】 (町単)	3,080
	3 ウォーターベッド型マッサージ器【田澤内科医院】 (町単)	2,783
	4 サージテルルーペ・サージテルライト【小澤歯科医院】 (町単)	716
		11,859

### 3 購入予定医療機器

別添のとおり





事業名	【国庫補助】出産子育て応援事業 (新規)	予算額	前年度 当年度	—	担当課	健康福祉課
				2,005千円		

### 1 事業目的

すべての妊婦・子育て家庭が安心して出産・子育てができる環境整備の為、妊娠期から出産・子育てまで一貫して身近で相談に応じ、必要な支援につなぐ伴走型の相談支援を充実し、併せて経済的な支援を実施する。(国の令和4年度補正予算事業)

### 2 事業概要

- ・国の出産子育て応援交付金事業(事業補助率:国2/3、県1/6、町1/6)
- ・事業は、子育て世代包括支援センター(健康福祉課)で実施

(単位:千円)

区分	内容	予算額
出産子育て応援事業	<p>〈出産・子育て応援金〉</p> <ul style="list-style-type: none"> <li>・対象者: 令和5年4月1日以降に妊娠届を行った妊婦 ① 出産応援金 令和5年4月2日以降出生した子どもの保護者 ② 育児応援金</li> <li>・支給額: ① 出産応援金:妊婦1人当たり 50,000円 ② 育児応援金:出生した子ども1人当たり 50,000円</li> <li>・支給対象(見込み者数):各20人</li> <li>・予算額 出産・子育て応援扶助 2,000,000円 (@100,000円×20人=2,000,000円) 通信運搬費(案内通知等郵送料) 5,000円 合計 2,005,000円</li> </ul> <p>〈伴走型相談支援〉 次の3つの時期に、アンケートを行いながら面談し 妊娠期から出産・子育てまで一貫して相談支援を行う。 ① 妊娠届出時 ② 妊娠8カ月前後時 ③ 出生届から乳児家庭全戸訪問時</p>	2,005
		2,005

### 3 事業イメージ

新規

## 出産・子育て応援交付金

令和4年度第2次補正予算案：1,267億円

#### 1. 事業の目的

- 核家族化が進み、地域のつながりも希薄となる中で、孤立感や不安感を抱く妊婦・子育て家庭も少なくない。全ての妊婦・子育て家庭が安心して出産・子育てができる環境整備が喫緊の課題である。
- こうした中で、地方自治体の創意工夫により、妊娠期から出産・子育てまで一貫して身近で相談に応じ、様々なニーズに即した必要な支援につなぐ伴走型の相談支援を充実し、経済的支援を一体として実施する事業を支援する交付金を創設する。

#### 2. 事業の内容

- 市町村が創意工夫を凝らしながら、妊娠届出時より妊婦や特に0歳から2歳の低年齢期の子育て家庭に寄り添い、出産・育児等の見通しを立てるための面談や継続的な情報発信等を行うことを通じて必要な支援につなぐ伴走型相談支援の充実を図るとともに、妊娠届出や出産届出を行った妊婦等に対し、出産育児関連用品の購入費助成や子育て支援サービスの利用負担軽減を図る経済的支援(計10万円相当)を一体として実施する事業を支援する。

#### 妊娠時から出産・子育てまで一貫した伴走型相談支援と経済的支援のイメージ



#### 3. 実施主体

市区町村（民間等への委託も可）

#### 4. 補助率

国2/3、都道府県1/6、市区町村1/6 ※システム構築等導入経費は国10/10

## 「出産・子育て応援交付金」事業のポイント（全体像）

- 地方自治体におけるこれまでの取組を活かしながら、地域の実情に応じて本事業に取り組むことができるよう、地方自治体の**創意工夫に基づく柔軟な仕組み**とする。
- 「**伴走型相談支援**」と「**出産・子育て応援ギフト**」を**組み合わせ**た形で、**全ての妊婦・子育て家庭**のニーズに即した効果的な支援となるよう**工夫**し、この**支援を早期に対象者に届ける**ことを目指す。

### 伴走型相談支援

#### ○ 面談実施のタイミング

- ① 妊娠届出時 妊娠7か月頃に、妊娠8か月面談の案内文とアンケートを郵送（メール等含む）し、希望者のみ面談
- ② 妊娠8か月前後
- ③ 出生届出から乳児家庭全戸訪問までの間

#### ○ 面談の実施機関・実施者

- 以下のいずれでも可
- ・ 子育て世代包括支援センター等の保健師・助産師等の専門職、又は一般事務職員、会計年度任用職員等
  - ・ 身近で気軽に相談できる地域子育て支援拠点、保育園等の保育士、利用者支援専門員、子育て支援員等

#### ○ 面談の対象者

- 妊婦・産婦  
※ 夫・パートナー・同居家族も一緒に面談することを推奨

#### ○ 面談の内容・実施方法

- ・ アンケートの回答や子育てガイドを一緒に確認し、出産・育児等の見通しを立てる  
※アンケート・子育てガイドのひな形は国から提示
- ・ オンライン面談を含め、**対面を原則**とする

一体で実施

### 出産・子育て応援ギフト

#### ○ 支給のタイミング・支給の条件

- 出産応援ギフト（5万円相当）**  
：妊娠届出時の**面談実施後**
- 子育て応援ギフト（5万円相当）**  
：出生届出～乳児家庭全戸訪問までの間の**面談実施後**

#### ○ 支給形態（実施方法）

- 各自治体の判断により、以下のいずれの方法でも実施可能
- ・ 出産・育児関連商品の商品券（クーポン）
  - ・ 妊婦健診交通費やベビー用品等の費用助成
  - ・ 産後ケア・一時預かり・家事支援サービス等の利用料助成・利用料減免
- ※ 市町村の判断により、現金給付（キャッシュレス含む）もオプションとして排除されないが、国10/10負担のシステム構築等導入経費（P7参照）は早期の執行を要するため、現金を選択する市町村にあっても将来的にクーポン、広域連携など効率的な給付方法について検討いただきたい。

#### ○ 適及適用者への支給方法

- ・ 事業開始前に出産された方  
→ 事業開始後に10万円相当を一括支給
- ・ 事業開始時点で妊娠中の方  
→ 事業開始後に妊娠中の5万円相当を支給し、  
出生届出後に5万円相当を支給することを推奨  
(妊娠期に応じ、出生届出後に一括支給でも可)



事業名	【国庫補助】町営住宅等長寿命化整備事業(新規)	予算額	前年度	—	担当課	くらし環境課
			当年度	11,100千円		

### 1 事業目的

町営住宅、特定公共賃貸住宅の施設の長寿命化を図るため、外壁塗装等を行う。

### 2 事業概要

(単位:千円)

区分	内容	予算額
町営住宅沢脇団地 塗装工事	沢脇団地18戸のうち10戸の外壁及び屋根の塗装工事	11,100
計		11,100

### 3 現場の状況等



建設時の状況(全体)



現在の状況(全体)



劣化状況(外壁)



劣化状況(屋根)



事業名	町道高郷上長尾線開設事業	予算額	前年度	23,500千円	担当課	建設課
			当年度	4,250千円		

1 事業概要

(単位:千円)

内 容	予算額
現在、県代行事業として工事している町道高郷上長尾線の橋梁及び交差点部に設置する照明設備の詳細設計 3箇所	4,250千円

2 状況

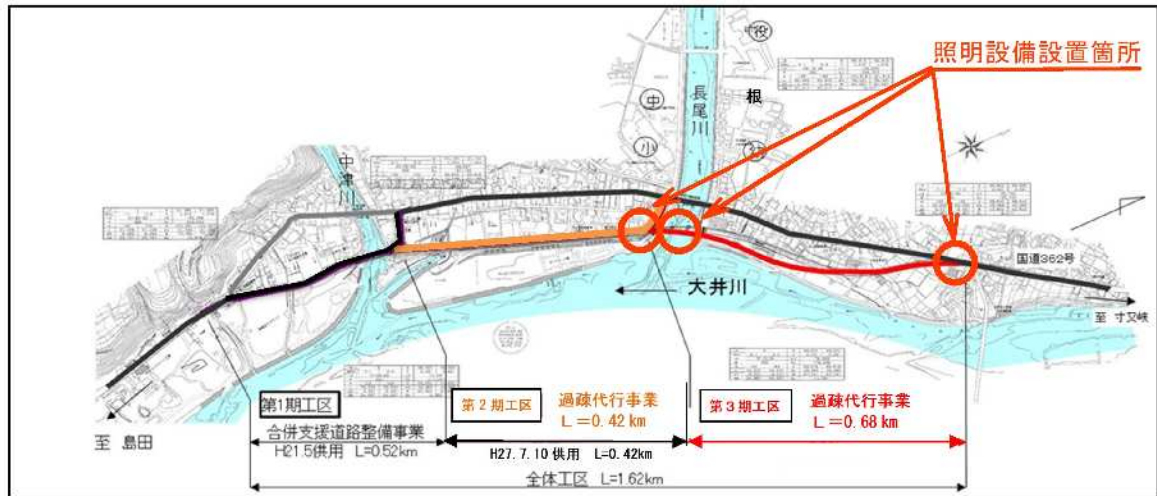

3 スケジュール

路線名	令和4年度以前	令和5年度	令和6年度	令和7年度
町道高郷上長尾線		開設工事		
		照明詳細設計		



令和5年度主要事業一覧

2 定住・移住の促進

(単位:千円)

担当課	事業名	予算額	掲載ページ
企画課	定住・移住推進事業(移住相談、お試し移住体験、空き家バンク等)	15,520	P50
〃	定住・移住促進家賃及び購入費補助金(新規)	3,600	P51
〃	定住・移住促進住宅改修費補助金	10,000	P52
〃	定住促進住宅建設事業費補助金	6,100	P53
小計		35,220	

事業名	定住・移住推進事業 (移住相談・お試し移住体験・空き家バンク等)	予算額	前年度	11,918千円	担当課	企画課
			当年度	15,520千円		

### 1 事業目的

町の情報、移住体験の場の提供により移住の促進を図るとともに、地域をPRし、交流人口から関係人口へその先の定住に結び付けることにより地域の活性化を図り、住み続けたい・住んでみたいまちとして選ばれるまちを目指す。

### 2 事業概要

(単位:千円)

区分	内容	予算額
移住相談 お試し移住体験 親子里山留学	<p>移住検討者への適切な情報提供及び相談対応並びに移住者の定住・定着に向けた支援等</p> <p>①移住相談業務の充実 移住コーディネーターの設置 移住相談業務委託(2団体)</p> <p>②移住希望者のお試し移住体験 お試し移住体験住宅の運営</p> <p>③親子里山留学の推進</p> <p>④情報発信の強化 移住ナビ・マザーポート移住 首都圏等での移住相談</p>	9,770
空き家バンク	<p>(1) 制度概要</p> <p>(2) 補助制度</p> <p>① 空き家バンク登録物件清掃費等補助金</p> <p>対象: 残置された状態の家具、電化製品、食器等の家財道具の処分及び住宅内の清掃、住宅敷地内での支障木の除去 補助: 対象経費の1/2 上限15万円</p> <p>③ 空き家改修事業費補助金</p> <p>対象: 物件の機能向上のために行う改修に要する経費 ・内装、屋根、外壁等の機能向上 ・台所、浴室、便所、洗面所等の設備改善 補助: 対象経費の1/2 上限50万円 ※※子育て世帯の場合100万円</p>	5,750

事業名	定住・移住促進家賃及び購入費補助金(新規)	予算額	前年度	-	担当課	企画課
			当年度	3,600千円		

### 1 事業目的

全国的に人口減少が進んでいる中、本町においても自然動態、社会動態とも減少が進んでおり、特に生産年齢人口の減少が進んでいる。地域の担い手となり得る人材を増加させ活気あるまちづくりの実現のため、本町に継続して住みたい、また移住するために町内に住居を確保する方に対し補助金を交付する。

### 2 事業概要

(単位:千円)

区分	内容	予算額
補助額等	<p>(1) 補助対象者 補助対象者は、50歳以下の者(ただし中学生以下の子どがいる世帯又は夫婦のいずれかが50歳以下の世帯はこの限りでない)で次に該当するものとする</p> <ul style="list-style-type: none"> <li>・町内に住所を有する者</li> <li>・町内に住所を有していない者で、補助事業完了の日から起算して30日以内に川根本町に住民登録をすると見込れる方</li> <li>・3年以上町内に居住する者(ただし親山里山留学制度対象者はこの限りではない。)</li> </ul> <p>(2) 補助対象経費</p> <ul style="list-style-type: none"> <li>・家賃(賃料)</li> <li>・家屋等購入費(空き家及び建売物件)</li> </ul> <p>(3) 補助率(額)</p> <p>【家賃(賃料)】</p> <ul style="list-style-type: none"> <li>・賃料の2分の1以内し、月額2万円を限度とする。期間は最長3年とする。</li> </ul> <p>【家屋等購入】</p> <ul style="list-style-type: none"> <li>・購入費の2分の1以内とし、30万円を限度とする。</li> </ul>	3,600



事業名	定住・移住促進住宅改修費補助金	予算額	前年度	6,000千円	担当課	企画課
			当年度	10,000千円		

1 事業目的

本町に継続して住むため及び移住するため、自己の居住する住宅の修繕等を行う者に対し補助金を交付する。

(令和4年度:住宅改修事業費補助金)

2 事業概要

(単位:千円)

区分	内容	予算額
利用の条件	<ul style="list-style-type: none"> <li>・「住宅」とは、自己の居住する町内に存する住宅(併用住宅にあつては住宅部分に限る。)をいう。</li> <li>・「修繕等」とは、住宅の屋根、外観の修繕、トイレ、台所等の修繕及び改築等をいう。</li> </ul>	
補助額等	<p>(1)補助対象者</p> <ul style="list-style-type: none"> <li>・町内に住所を有する者</li> <li>・町内に住所を有していない者で、補助事業完了の日から起算して30日以内に川根本町に住民登録をすると見込まれる者</li> </ul> <p>(2)補助対象経費</p> <ul style="list-style-type: none"> <li>・補助対象は、事業費30万円以上</li> </ul> <p>①老朽化による住宅の修繕等のための工事</p> <p>②住宅の機能維持又は機能向上のために行う改築工事又は増築工事</p> <p>(3)補助率(額)</p> <ul style="list-style-type: none"> <li>・補助対象経費の3分の1以内とし、20万円を限度とする。</li> <li>※ただし、次に該当する場合は10万円加算する。</li> <li>・同居人が増えるための改修を行った場合(部屋の増築)</li> <li>・18歳未満の子ども部屋の増築及び改修</li> </ul>	10,000

事業名	定住促進住宅建設事業費補助金	予算額	前年度	6,200千円	担当課	企画課
			当年度	6,100千円		

1 事業目的

定住人口の増加を図るため、川根本町への定住を目的とした住宅の新築を行う者に対し補助金を交付する。

2 事業概要

(単位:千円)

区分	内容	予算額
利用の条件	<p>(1)新築する住宅が自ら10年以上居住するためのものであること。ただし、下記の場合は交付しない。</p> <p>①別荘、賃貸住宅、駐車場、倉庫等の定住以外のもの</p> <p>②新築の工事費総額が600万円未満のもの</p> <p>③併用住宅にあつては、住居部分の割合が2分の1のもの</p> <p>(2)建築部分の住宅床面積が50㎡以上280㎡以下であること</p> <p>(3)申請者及び同居家族が町税などを滞納していないこと</p>	
補助額等	<p>(1)補助対象者</p> <ul style="list-style-type: none"> <li>・町内に住所を有する者</li> <li>・町内に住所を有していない者で、補助事業完了の日から起算して30日以内に川根本町に住民登録をすると見込まれる者</li> </ul> <p>(2)補助対象経費</p> <ul style="list-style-type: none"> <li>・住宅の新築に要する経費</li> </ul> <p>(3)補助率(額)</p> <ul style="list-style-type: none"> <li>・住宅の新築に要する経費の100分の5以内とし、30万円を限度とする。ただし、以下のいずれかに該当するときは、それぞれに掲げる額を加算するものとする。</li> </ul> <p>①住宅の新築が町内に本社又は本店の機能を持つ事務所を有する建築業者の元請により行われる場合</p> <ul style="list-style-type: none"> <li>・30万円</li> </ul> <p>②住宅の新築において、主要構造材の40%以上を大井川産材(川根本町及び島田市の区域において算出された木材をいう。)とする場合</p> <ul style="list-style-type: none"> <li>・30万円</li> </ul> <p>③申請日において申請者に中学生以下の子がいるとき(申請者又は申請者の配偶者が母子健康手帳の交付を受けている場合は、同様とみなす。)</p> <ul style="list-style-type: none"> <li>・子1人あたり50万円(3人を限度とする。)</li> </ul>	6,200



令和5年度主要事業一覧

3 産業の活性化

(単位:千円)

担当課	事業名	予算額	掲載ページ
観光商工課	湖上駅周辺景観伐採・レイクコテージ奥大井ウッドデッキ設置等工事(新規)	5,413	P56～57
	LINE公式アカウント電子クーポン事業	23,756	P58
〃	春夏秋冬観光集客事業(新規)	34,000	P59
〃	大井川流域DMO事業	16,000	P60
農林課	肥料価格高騰対策事業費補助金(新規)	4,950	P61
〃	茶製造機械長寿命化緊急対策事業(新規)	10,000	P62～63
〃	みどりの食料システム戦略推進事業(新規)	2,064	P64
〃	地域計画(旧:人・農地プラン)策定推進緊急対策事業(新規)	2,871	P65
〃	農地中間管理機構関連農地整備事業	5,250	P66～67
〃	森林経営管理制度事業	40,863	P68
〃	有用植物林床栽培検討事業	3,388	P69
小計		148,555	

事業名	奥大井湖上駅周辺景観伐採 レイクコテージ奥大井ウッドデッキ設 置及び防護柵改修工事(新規)	予算額	前年度	—	担当課	観光商工課
			当年度	5,413千円		

### 1 事業目的

レイクコテージ奥大井の整備を行い、観光資源の価値を高め、奥大井湖上駅周辺の集客を図る。

### 2 事業概要

(単位:千円)

区分	内容	予算額
景観伐採	レイクコテージ奥大井の東・西・北方向の景観伐採	463
施設整備	レイクコテージ奥大井下側ウッドデッキ設置 レイクコテージ奥大井周辺防護柵改修	4,950
計		5,413

### 3 スケジュール

4月～5月 景観伐採

5月～7月中旬 レイクコテージ奥大井ウッドデッキ及び防護柵工事

### 4 事業箇所





5 現場の状況等



景観伐採箇所・防護柵現

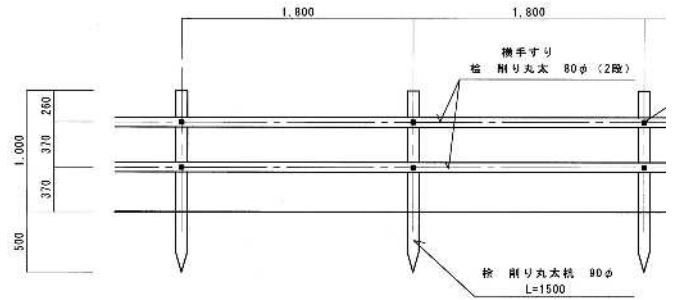

防護柵構造図



ウッドデッキ設置箇所



ウッドデッキ設置イメージ

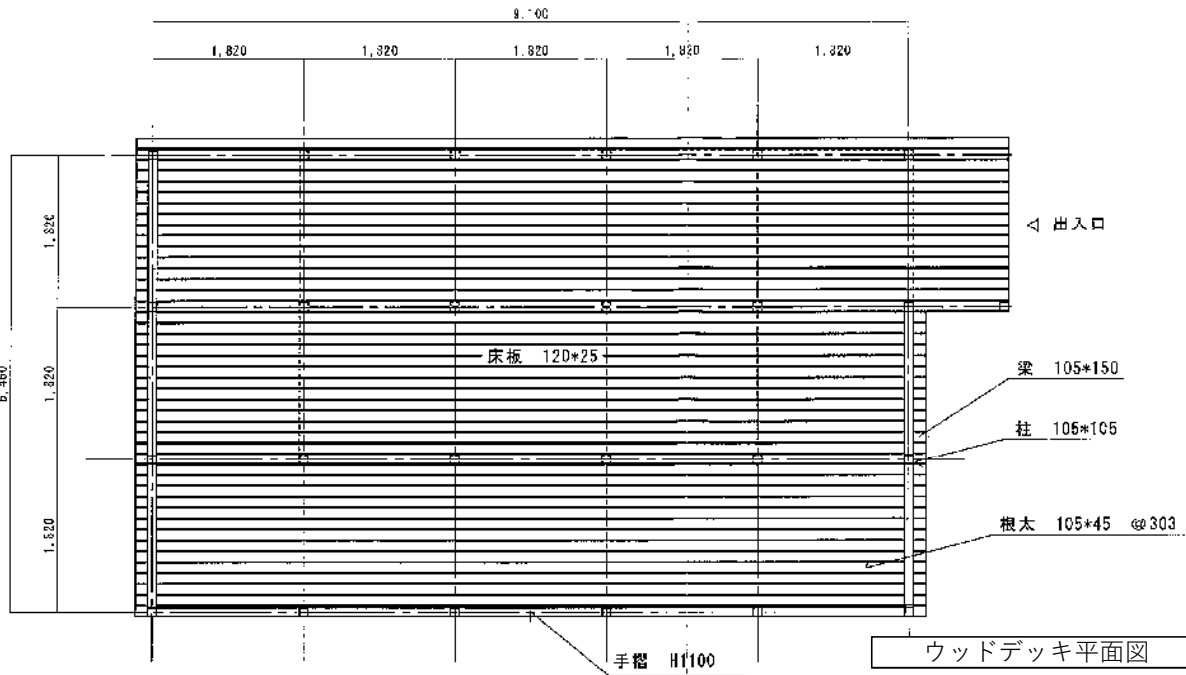

ウッドデッキ平面図



湖上駅カフェの様子



湖上駅カフェの様子

事業名	無料通信アプリLINEの公式アカウント電子クーポン事業	予算額	前年度	41,840千円	担当課	観光商工課
			当年度	23,756千円		

### 1 事業目的

低迷する町内事業者の支援、家計支援、消費喚起のため、無料通信アプリLINEの公式アカウントを使った値引きクーポン配信事業を実施する。

### 2 事業概要

(単位:千円)

区分	内容	予算額
クーポン利用額補助金	① 3,000円(税込)以上の利用で900円値引 ② 2,000円(税込)以上の利用で600円値引 ③ 1,000円(税込)以上の利用で300円値引 ④ 日帰り温泉施設で使える300円値引クーポン	22,000
クーポンシステム構築運用委託	クーポンシステム利用、データ準備作業、運用サポート費用、クーポンデータ保存管理	1,040
クーポン事務委託	事業者説明会、事業者巡回サポート、電話対応 説明会12千円*4回=48千円、巡回説明1千円*160店=160千円、巡回サポート1千円*160店=160千円、事務費32千円	400
印刷製本費	チラシ、ポスター	100
広告料	新聞2回、広報紙2回	50
通信費	@120×160社×6回	116
消耗品費	ラミネートフィルム他	50
	計	23,756

### 3 制度概要等

#### (1)キャンペーン実施期間

【第1弾】2023年9月6日(水)～9月19日(火)・・・80店…上限1千万円打切り

【第2弾】2023年9月20日(水)～10月3日(火)・・・80店…上限1千万円打切り

※参加店は160店で想定。第1弾、第2弾で80店ずつに分けて実施する。

#### (2)制度概要

- ・無料通信アプリLINEの町公式アカウントで、電子クーポンを発行する。
- ・川根本町公式LINEアカウントを友達登録したユーザーが電子クーポンを使用することができる。
- ・クーポンを発行する町内事業者は事前に募集する。
- ・各クーポンの割引額は、① 3,000円(税込)以上の利用で900円値引、② 2,000円(税込)以上の利用で600円値引、③ 1,000円(税込)以上の利用で300円値引の3種類。どの金額にするかは参加事業者が選択する。また、④日帰り温泉施設で使える300円値引クーポンも発行する。
- ・クーポンの使用は1店舗につき1人1回限り。
- ・総額2千万円クーポンプレゼント。各期間1千万円に到達した時点で終了する。
- ・使われたクーポンの値引額は、補助金として町から事業者へ支払う。

#### (3)事業費試算

【1期間あたりクーポン利用額】クーポン単価750円×980枚/日×14日=10,290,000円/期間

#### (4)参考データ(令和4年度事業実績)

①【クーポン利用額計】45,776,100円、②【利用額日平均】1,271,558円/日、

③【クーポン利用総数】35,138枚、④【クーポン利用日平均】976枚/日、⑤【クーポン単価】1,303円/枚

⑥【参加ユーザー数】7,441人、⑦【1人当り利用額】6,152円/人、⑧【参加店舗数】103店

⑨【友だち登録者数】1,653人(12月1日)→7,119人(1月11日)・・・431%増

事業名	春夏秋冬観光集客事業(新規)	予算額	前年度	—	担当課	観光商工課
			当年度	34,000千円		

### 1 事業目的

コロナ禍及び台風15号の影響により、観光交流人口が減少しているため、年間を通じて観光誘客事業を展開する。

### 2 事業概要

(単位:千円)

区分	内容	予算額
第一四半期	<ul style="list-style-type: none"> <li>・トレイルマップ作成事業</li> <li>・大札山・山犬段登山客輸送事業</li> <li>・大井川流域バスツアー事業</li> <li>・VRを活用した誘客事業</li> </ul>	9,500
第二四半期	<ul style="list-style-type: none"> <li>・アプリケーションを活用した観光スポット周遊事業</li> <li>・湖上駅テラス整備事業</li> <li>・アウトドアイベント事業</li> <li>・ダムマルシェ事業</li> <li>・大井川流域バスツアー事業</li> </ul>	8,800
第三四半期	<ul style="list-style-type: none"> <li>・井川線誘客事業</li> <li>・キャンプ誘客イベント事業</li> <li>・AR技術を活用した町内周遊喚起事業</li> <li>・街灯整備事業</li> <li>・星空関連誘客事業</li> <li>・大札山・山犬段登山客輸送事業</li> <li>・オートバイ展示による誘客事業</li> </ul>	8,800
第四四半期	<ul style="list-style-type: none"> <li>・温泉クーポン事業</li> <li>・千頭駅前イルミネーション事業</li> <li>・AR技術を活用した町内周遊喚起事業</li> <li>・オートバイ展示による誘客事業</li> </ul>	6,900
計		34,000

事業名	大井川流域地域DMO負担金	予算額	前年度	17,700千円	担当課	観光商工課
			当年度	16,000千円		

### 1 事業目的

・島田市と川根本町が連携し大井川流域において、知名度と集客力が高い大井川鐵道や豊かな自然環境を効果的に活用したイベント、ニューツーリズムを推進し、交流人口の拡大を図る。

### 2 事業概要

(単位:千円)

区 分	内 容	予算額
大井川流域観光事業実行委員会負担金	<ul style="list-style-type: none"> <li>・SLフェスタ事業(3,000千円) 島田市で行われるSLフェスタと同時期に、大鉄アドバンスによるモニターツアーを実施し、町内周遊や宿泊へと繋げる事業を実施する。</li> <li>・トーマスフェア事業(10,000千円) 静岡市や島田市からバスを使って町内周遊及び宿泊を企画する旅行代理店に対し、助成金を交付する事業を実施する。また、ARを活用した周遊イベントを展開する。</li> <li>・プロモーション事業(3,000千円) 報道機関を活用した情報発信や集客イベントの実施等による地域ブランドの確立などを図る。</li> </ul>	16,000

### 3 事業概要

事業名	5月～12月	3月
SLフェスタ事業		モニターツアー実施
トーマス事業	旅行商品助成事業	
プロモーション事業	プロモーション事業	プロモーション事業

事業名	肥料価格高騰対策事業費補助金 (新規)	予算額	前年度	—	担当課	農林課
			当年度	4,950千円		

### 1 事業目的

国の肥料価格高騰対策事業(肥料コスト上昇分の70%)と静岡県肥料価格高騰対策支援事業(肥料コスト上昇分の15%)に加え、肥料コスト上昇分の15%を支援金として交付する。

本事業は、国の支援制度に基づく上乘せ支援であるため、支援の対象となる肥料や要件は国及び県事業に準ずる。

### 2 事業概要

(単位:千円)

区分	内容	予算額
補助金	①化学肥料低減の取組を行った上で前年度から増加した肥料費の15%を町が支援。 ②令和4年6月から令和5年5月に購入した肥料(令和4年の秋肥と令和5年の春肥として使用する肥料)。 ③申請は、国の事業で定められた5人以上の農業者グループ(JAや肥料店等)。 ④支援金は川根本町内に住所を有するものをもって算定。 ⑤国県事業の採択が決定していることが条件。  本予算は、令和5年春肥分の支援金額を国が定めた肥料高騰率(係数1.4/R5.1現在)をもって算定。	4,950
合計		4,950

### 3 スケジュール

月	4月	5月	6月	7月	8月	9月	10月	11月	12月	1月	2月	3月
手続き			←—————→ 申請受付・補助金交付									



事業名	茶製造機械長寿命化緊急対策事業 (新規)	予算額	前年度	—	担当課	農林課
			当年度	10,000千円		

### 1 事業目的

茶生産量が減少の一途を辿るなか地域茶工場の継続が茶業振興の要である。  
 近年、茶工場の操業停止や解散が相次いでいるのも製茶機械の高額な修理費が要因のひとつであり、更に燃油や農業資材費の高騰が追い打ちをかけ、茶工場の経営継続を見据えた緊急的な支援が必要となっている。  
 このため、製茶機械の修理費を助成し、経営体の経費縮減と農業者への生葉還元率や荒茶収益率の維持増加を目的とする。

### 2 事業概要

(単位:千円)

区分	内容	予算額
補助金	製茶機械修理費への助成 ・補助率：1／2 ・補助対象者：茶生産農家のうち荒茶加工施設を保有する個人農家、法人及び協業体 ・補助金上限：1経営体あたり1,000千円 ・補助金下限：1経営体あたり50千円	10,000
合計		10,000

### 3 スケジュール

月	3月	4月	5月	6月	7月	8月	9月	10月	11月	12月	1月	2月
一番茶		←点検→	←稼働→									
				申請受付	補助金交付							
二番茶					←稼働→							
					申請受付	補助金交付						
秋番茶								←稼働→				
								申請受付	補助金交付			

#### 4 製茶工場イメージ





事業名	【国庫補助】地域計画策定推進緊急対策事業(新規)	予算額	前年度	—	担当課	農林課
			当年度	2,871千円		

### 1 事業目的

令和4年度から人・農地プランは「地域計画」に名称が変更し、これまでの地域農業を持続させていくための方針と、併せて、「目標地図」という農地一筆ごと、将来の利用形態を明確にすることが農業経営基盤強化促進法によって義務付けされた。  
このため、町内全ての農地につき、農地利用に関する意向調査を実施する。

### 2 事業概要

(単位:千円)

区分	内容	予算額
地域計画策定推進緊急対策事業	業務委託 ・実態把握のためのアンケート準備・発送・取り纏め・入力及び報告書の作成 ・上記の意向を網羅した現状地図の作成 ・約20,000筆(1,300世帯)  (※eMAFF農地ナビ活用) ※市町村及び農業委員会が整備する農地台帳及び農地に関する地図についてウェブ上で公表するサイト	2,871
合計		2,871

### 3 スケジュール

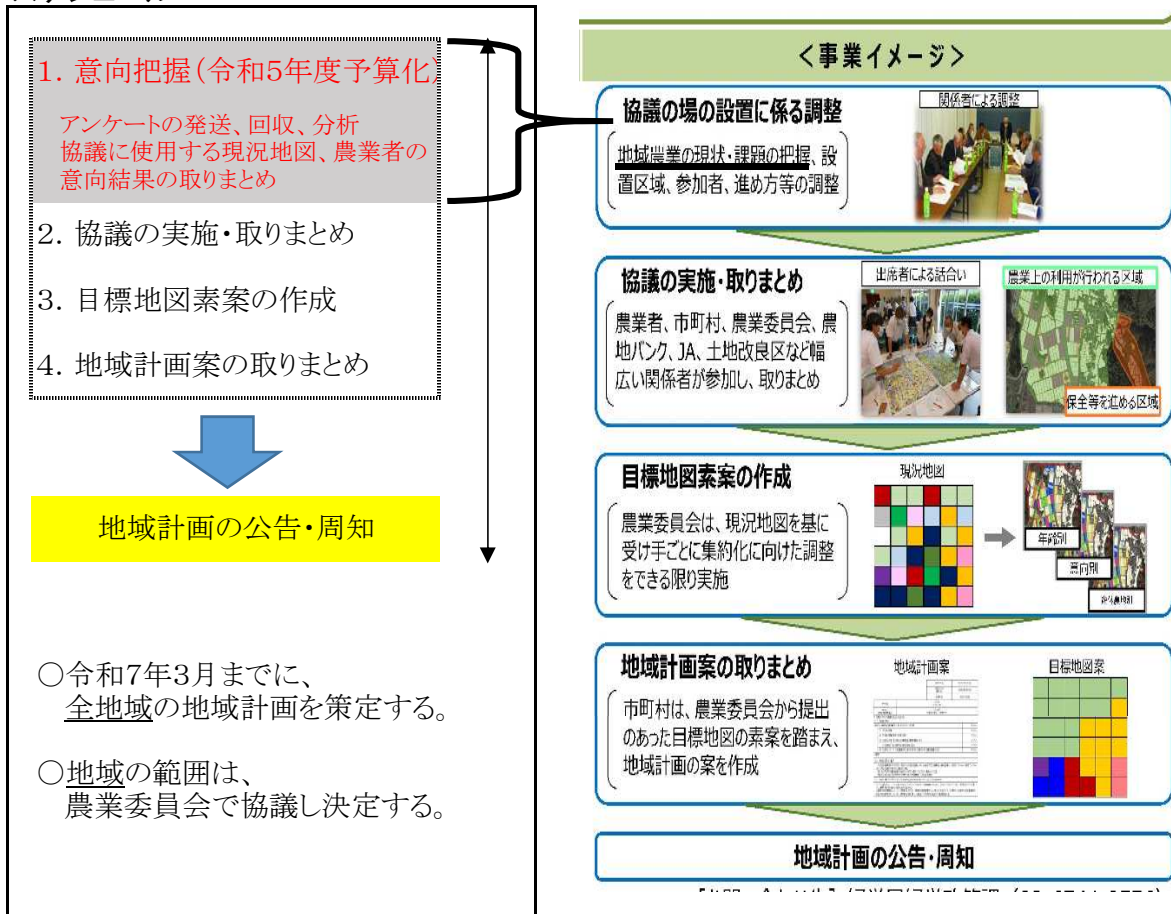

事業名	農地中間管理機構関連農地整備事業	予算額	前年度	4,500千円	担当課	農林課
			当年度	5,250千円		

### 1 事業目的

静岡県が行う農地基盤整備事業に対して、町7.5%(国62.5%、県30.0%)の割合で事業費を負担する。

(担い手への農地の集積・集約化を加速化するため、機構関連農地整備事業の採択を受けると、農業者の工事費用の負担なしで都道府県が事業主体となり圃場整備が実施できる制度。)

### 2 事業概要

(単位:千円)

区分	内容	予算額
農地中間管理機構関連農地整備事業	<b>下泉原地区(着工年度2・完了年度6)</b> ・本工事3年目 ・事業費15,000千円 ・町負担1,125千円(事業費7.5%)  区画整理工事(完了整備)  ※参考 R2～R6総事業費(120,000千円)	1,125
	<b>西地名地区(着工年度3・完了年度7)</b> ・本工事2年目 ・事業費55,000千円 ・町負担4,125千円(事業費7.5%)  区画整理工事  ※参考 R3～R7総事業費(139,000千円)	4,125
		5,250

### 3 スケジュール

	年度	R2	R3	R4	R5	R6	R7	R8	R9
下泉原(受益7.0ha)	測定等				確定測量				
	工事		圃場面的整備	道路完了	補完整備				
	茶植栽				品種: つゆひかり、おくゆたか				
	換地業務								
西地名(受益5.1ha)	測定等						確定測量		
	工事			A・B・D工区	C工区		補完整備		
	茶植栽						品種: 検討中		
	換地業務								



4 現場の状況等

下泉原地区 上空から撮影



西地名地区 計画平面図

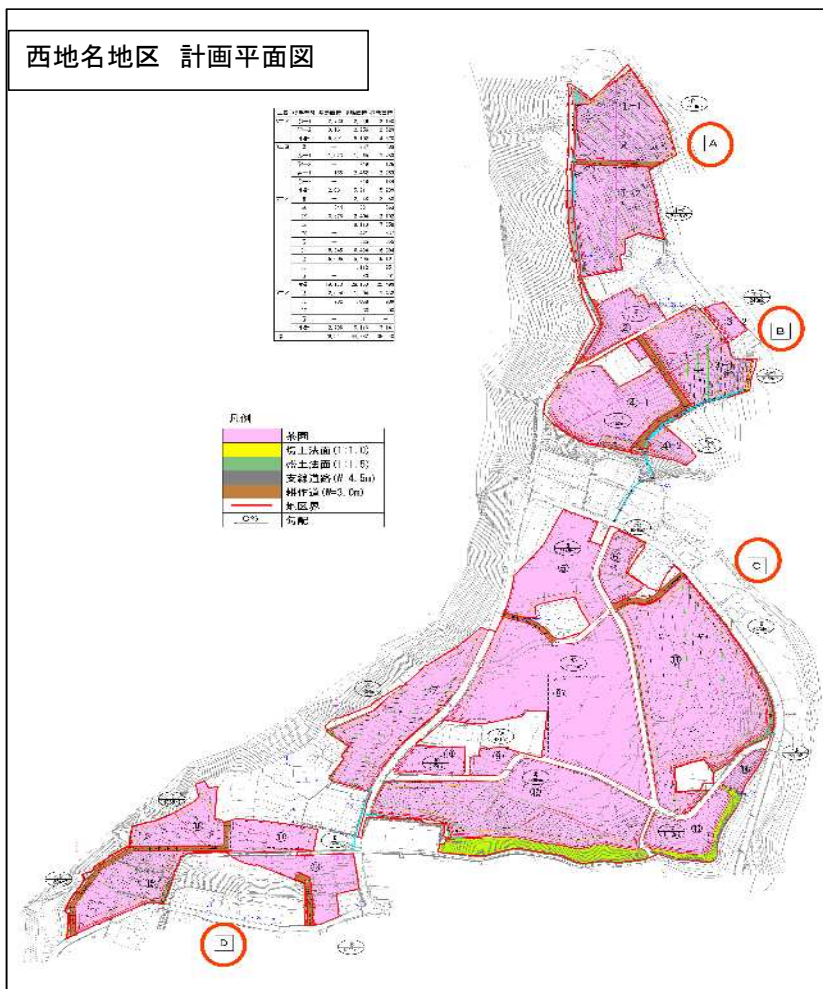

事業名	森林経営管理制度に基づく事業 (森林環境譲与税基金事業)	予算額	前年度	38,899千円	担当課	農林課
			当年度	40,863千円		

### 1 事業目的

森林経営管理制度は、手入れの行き届いていない森林について、森林所有から経営管理の委託を受け、林業経営に適した森林は林業経営者に再委託するとともに、林業経営に適さない森林は市町村が管理をする制度。当町では、簡易水道及び飲料水供給施設水源林を対象に事業を実施し、森林の適正な管理を行い、森林の持つ公益的機能の維持向上を図る。

### 2 事業概要

(単位:千円)

区分	内容	予算額
森林経営管理権集積計画作成業	意向調査、経営管理の申し出のあった森林の現地調査、集積計画案の作成、同意の取得 2地域予定	5,500千円
市町村森林経営管理事業	森林経営管理権を取得した森林について、町が事業主体となり森林整備を行う。 実施箇所: 本川根南部簡水水源地 中部簡水(高郷)水源地 事業内容: 50ha予定(間伐、経路新設、広葉樹植栽)	35,000千円
その他	市町村森林経営管理事業を行った森林について、森林保険に加入	363千円
計		40,863千円

### 3 制度概要

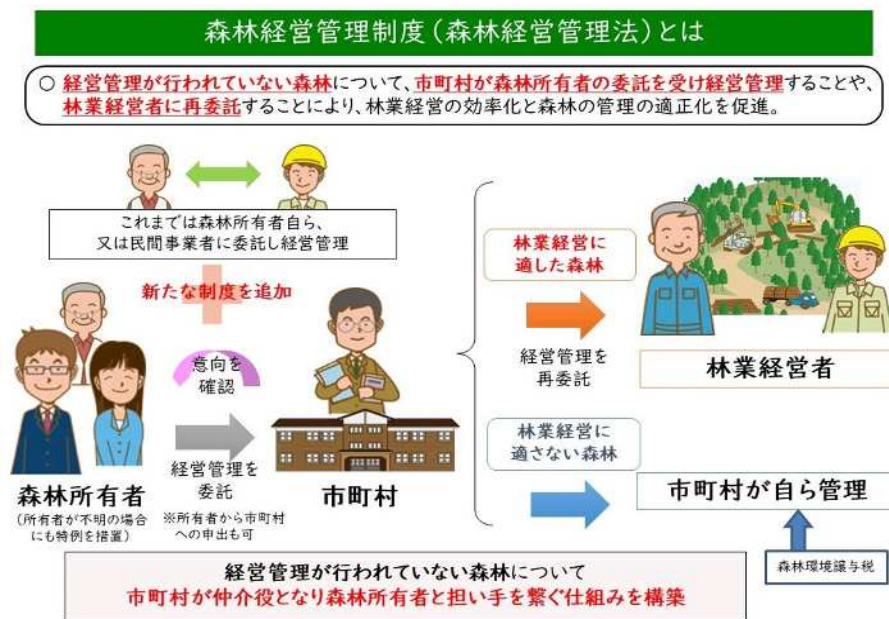

事業名	有用植物林床栽培検討業務 (森林環境譲与税基金事業)	予算額	前年度	3,300千円	担当課	農林課林業振興室
			当年度	3,388千円		

### 1 事業目的

当町の94%を占める森林空間の有効活用を目的として、有用植物の栽培試験、栽培方法の確立、商品化の検討を行い、森林空間の有効活用と新たな森林産業の創出を目指す。

### 2 業務内容

(単位:千円)

区分	内容
資料調査	栽培対象となる有用植物の効率的な栽培方法について調査を行う。
栽培試験	クロモジ、ミツマタ、サンショウの栽培試験の実施

### 3 栽培対象種

クロモジ	自生地があり、シカの影響を排除すれば増殖は比較的容易。精油、香料、医薬品、食品原料、お茶など幅広い利用が可能、一定の需要が期待できる。
ミツマタ	シカの食害がない植物。和紙の原料のほか景観木として観光利用が行われている。将来的に鳥獣の侵入防止のほか緩衝帯への植栽として活用が期待できる。
サンショウ	シカの食害は比較的少ない。香辛料として幅広い食品との組み合わせが可能で当町の特産品である柚子などとの組み合わせも可能である。

### 4 スケジュール

令和4年度	資料及び聞き取りによる対象植物の絞込み 現地調査、生育環境調査、試験地選定、栽培計画の策定
令和5年度	栽培体制の確立・市場調査 資料調査、栽培試験
令和6年度	栽培体制の確立・商品化の検討 商品化に向けての企業との情報交換、試作品の作成、販売方法の検討

### 参考



クロモジ



ミツマタ



サンショウ



令和5年度主要事業一覧

4 特色ある教育の推進

(単位:千円)

担当課	事業名	予算額	掲載ページ
教育総務課	学校再編に伴う校舎改修等事業	302,983	P72
〃	スクールバス運行管理事業	51,765	P73
〃	第2次ICT教育推進事業	46,512	P74
〃	若者交流センター等運営管理事業	112,225	P75
〃	公営塾指導管理事業	32,007	P76
社会教育課	東アジア文化都市2023静岡県地域連携プログラム補助金 文化財広報事業(新規)	7,373	P77
〃	資料館やまびこ案内デジタル化事業(新規)	929	P78
小計		553,794	



事業名	学校再編に伴う校舎改修 (現中央小学校・中川根中学校、本川根小学校)	予算額	前年度	5号補正 4,100千円	担当課	教育総務課
			当年度	302,983千円		

1 事業目的

令和6年度における義務教育学校の開校(北部・南部の2校)に向け、現中央小学校・中川根中学校及び本川根小学校の改修工事を行う。

2 事業概要

(単位:千円)

区分	内容	予算額
校舎改修工事	○現中央小学校・中川根中学校校舎 【主な工事内容】 ・中川根中学校内駐車場面に渡り廊下を新設 ・特別教室への空調設置 ・中央小学校内職員室拡張 ・受電設備拡充	135,410
	○現本川根小学校校舎改修 【主な工事内容】 ・特別教室の普通教室への改修(教室壁設置、床改修等) ・特別教室への空調設置。既存ガスエアコンの撤去・電気エアコン新設 ・1Fコミュニティスペースをものづくりスペースへ改修(技術科・美術科) ・受電設備拡充	137,610
校舎改修工事 監理業務	○現中央小学校・中川根中学校校舎改修工事監理業務 ○現本川根小学校校舎改修監理業務	9,636 南:4,851 北:4,785
教室及び職員室 改修に伴う備品 購入	理科室実験台及び資材収納棚、職員室レイアウト変更に伴う事務机等設置	16,150
職員室LAN配線 及び中央小仮設 職員室LAN配線	○現中央小職員室拡張に伴うLAN配線再整備 497,200円 ○現本川根小学校職員室レイアウト変更に伴うLAN再整備 443,300円 ○中央小仮設職員室LAN配線 (中川根中内。拡張工事を行う夏休み期間中。) 510,136円 ○校務用PC環境設定変更作業 726,000円	2,177
本川根中学校から 本川根小学校への 備品等運搬	学校備品、教科備品及びICT機器の本川根小学校への運搬業務	2,000

3 スケジュール(制度概要、事業イメージなど)

	4月	5月	6月	7月	8月	9月	10月	11月	12月	1月	2月	3月
監理・改修工事 中央小・中川根中		契約	渡り廊下・空調・電気設備	—	—	—	—	—	—	—	—	—
			教室・職員室等	—	—	—	—	—	—	—	—	—
本川根小			教室・職員室等	—	—	—	—	—	—	—	—	—
LAN配線 備品設置 備品運搬			—	—	—	—	—	—	—	—	—	—

事業名	スクールバス運行管理業務	予算額	前年度	42,044千円	担当課	教育総務課
			当年度	51,765千円		

### 1 事業目的

広域で公共交通機関が少ない当町において、児童生徒の通学等の交通手段を確保するため、9路線のスクールバスを運行する。

### 2 事業概要

(単位:千円)

区分	内容	予算額
スクールバス運行管理業務委託	9路線のスクールバス運行管理業務委託 (徳山線、藤川線、地名線、久野脇線、壺町河内線、久保尾線、中央線、接岨線、北部線)  【現行8路線】 (中部線、地名線、久野脇線、壺町河内線、久保尾線、中央線、接岨線、北部線)	29,687
校外活動業務	校外活動授業、部活動大会参加等への移送	10,572
学校再編に伴う路線数増による車両	マイクロバス 29人乗り 1台	9,731
その他の経費	消耗品、光熱水費、バス修繕費、保険料、支障木処理、故障対応及び校外活動用バス借上げ	1,775
計		51,765

### 3 路線図

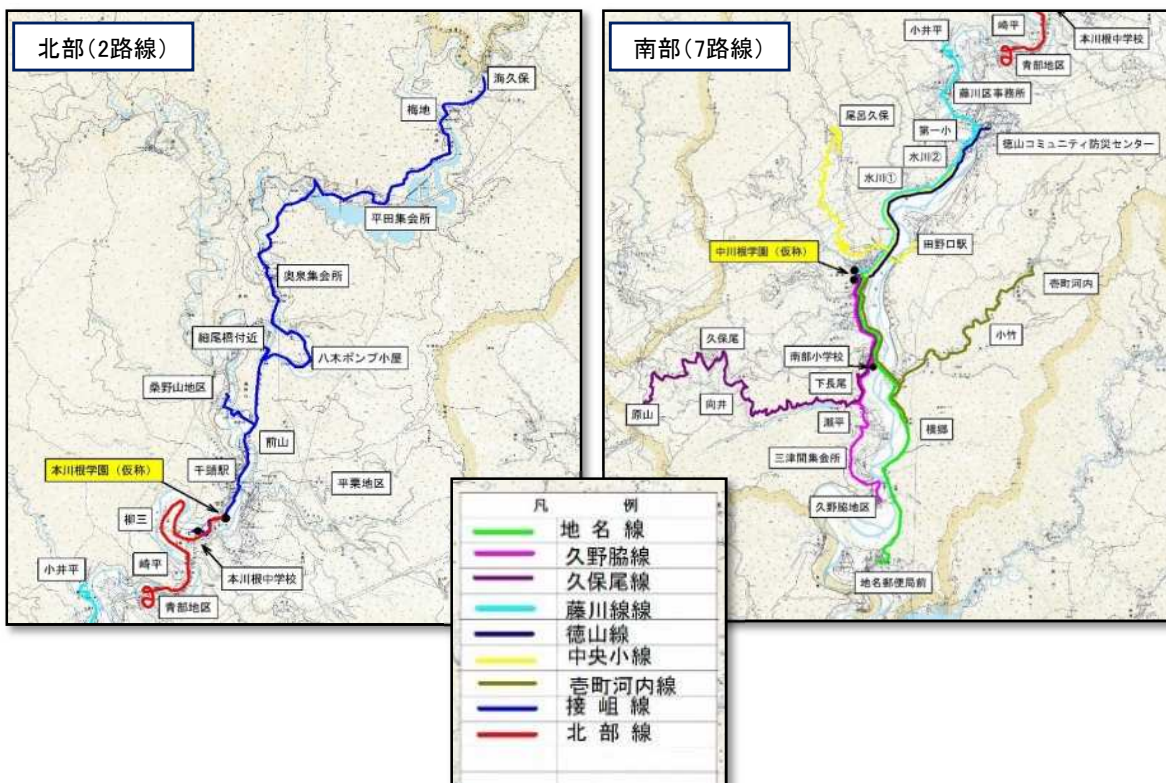

事業名	第2次川根本町ICT教育推進事業	予算額	前年度	58,978千円	担当課	教育総務課
			当年度	46,512千円		

### 1 事業目的

平成29年度から児童生徒・教職員に一人一台のタブレット(iPad)を配置し、大型電子黒板や教育用ソフトウェア及び校務支援システム、ICT支援員を活用したICT教育を推進して。整えられたICT環境を学習・学校生活に最大限活用するよう、学校におけるICTの定着と発展を目指した第2次ICT教育推進事業を令和4年7月からスタートしている。

### 2 事業概要

(単位:千円)

区分	内容	予算額
ICT教育推進事業 業務委託	ICT支援パッケージ、校務支援システム、端末一括管理ソフトウェアライセンス、WEB会議システム、オリジナル教材作成、ICT協議会、データ管理・保守	43,008
教育系ネットワーク	回線利用料、VPN回線利用料 無線機保守	3,036
電子黒板用PC	無線機保守 電子黒板用PC借上げ・保守  ※特別教室等、大型電子黒板未設置教室への設置	468
計		46,512

### 3 事業イメージ



事業名	若者交流センター等運営管理事業	予算額	前年度	90,213千円	担当課	教育総務課
			当年度	112,225千円		

### 1 事業目的

各施設の設備の充実・管理業務を行うことによって、安心して寮生が生活できる環境を整える。

### 2 事業概要

(単位:千円)

区分	内容	予算額
奥流運営管理	<ul style="list-style-type: none"> <li>施設の運営管理(舎監業務)</li> <li>給食調理業務(奥流以外の施設分を含む)</li> <li>その他施設維持管理経費</li> </ul>	57,736
南麓寮運営管理	<ul style="list-style-type: none"> <li>施設の運営管理(舎監業務)</li> <li>その他施設維持管理経費</li> </ul>	24,918
よすが苑運営管理	<ul style="list-style-type: none"> <li>施設の運営管理(舎監業務)</li> <li>建物借上料</li> <li>その他施設維持管理経費</li> </ul>	29,571
(新規) 防犯カメラ設置	<ul style="list-style-type: none"> <li>機器借上(奥流4台、南麓寮2台、よすが苑5台)</li> <li>設置施工経費</li> <li>※総額257千円(上記の金額に含まれる)</li> </ul>	
計		112,225

### 3 各施設外観





事業名	公営塾指導管理業務委託事業	予算額	前年度	32,265千円	担当課	教育総務課
			当年度	32,007千円		

### 1 事業目的

町内にいる中学生、高校生が町外にいかなくても塾へ通える環境を整えることで、学力を向上させ、町内進学率を上げる。

### 2 事業概要

(単位:千円)

区分	内容	予算額
指導管理業務委託	<ul style="list-style-type: none"> <li>・講師3名</li> <li>・教材費(更新経費含む)</li> <li>・複写機等設置経費 その他</li> </ul>	31,929
通信料等	<ul style="list-style-type: none"> <li>・電話料、口座振替手数料</li> </ul>	78
計		32,007

### 3 事業イメージ(公営塾風景)





事業名	東アジア文化都市2023静岡県地域連携プログラム補助金 文化財広報事業(新規)	予算額	前年度	—	担当課	社会教育課
			当年度	7,373千円		

### 1 事業目的

「徳山の盆踊」を含む「風流踊」がユネスコ無形文化遺産に登録されることに決定したため、これを機会に「徳山の盆踊」及びその他文化財を町内外に広報する。

### 2 事業概要

(単位:千円)

区分	内容		予算額
徳山の盆踊ユネスコ登録記念事業	魅力発信事業	「徳山の盆踊」啓発物品(パンフレット、ポスター)作成	1,287
		「徳山の盆踊」ツアー ・当日ツアー(お面作り等ワークショップ含む) ・エージェントツアー ・事前学習会(千年の学校と共催) ・衣装試着体験用衣装購入費 (クロマキーによる撮影)	1,000
		「徳山の盆踊」動画作成(映像教材として活用予定)	1,000
		「ライブ配信」動画作成	586
		イラストコンテスト	1,000
		小計	東アジア文化都市2023補助金対象(補助率1/2 上限5,000千円)
看板修繕事業	「徳山の盆踊」駿河徳山駅前看板修繕工事	1,000	
合計 ①(徳山の盆踊ユネスコ登録記念事業)			5,873
その他広報啓発事業	魅力発信事業	文化財広報啓発事業 「小長谷城跡」パンフレット作成(QRコード付き) 「川根本町の神楽」パンフレット作成(QRコード付き)	1,500
		小計	東アジア文化都市2023補助金対象(補助率1/2 上限5,000千円)
合計 ②(その他文化財広報啓発事業)			1,500
合計	①(徳山の盆踊ユネスコ登録記念事業) + ②(その他文化財広報啓発事業)		7,373

### 3 事業イメージなど



事業名	資料館やまびこ案内デジタル化事業(新規)	予算額	前年度	—	担当課	社会教育課
			当年度	929千円		

### 1 事業目的

現在、展示物や動植物等に詳しい職員がおり大変好評を得ているが、中には自分のペースで見たい人がいる。フリーWi-Fiを設置し、展示物の紹介や解説動画をQRコードを活用し、いつでも、だれでも閲覧できるようにして、最適な通信環境で展示物をより楽しんでいただくよう整備する。

### 2 事業概要

(単位:千円)

区分	内容	予算額
資料館やまびこ案内デジタル化事業	資料館やまびこWi-Fi設置工事 844千円	844
	資料館やまびこ回線費用 200M 6,380円×12月 77千円 ウイルスバスター605円×12月 8千円	85
	案内ソフト作成(職員が対応)	0
合計		929

### 【資料館やまびこ館内展示物】



### 【館内展示物説明の様子】



じっくり聞きたい来館者は、職員が説明を行い対応。



自分のペースで館内を見てまわりたい来館者は、QRコードを読み取り展示物の説明を解説動画で閲覧。

# 事業費明細書

(抜粋)



令和5年度当初予算主要事業一覧表

(千円)

No.	担当課	予算科目	事業名	事業内容 (事業量・箇所名等)	事業費	財源内訳			
						国県補助金	地方債	その他	一般財源
1	議会事務局	01 - 01 - 01	会議録作成業務委託	定例会会議録を作成委託(定例会年4回)	792	0		0	792
2	議会事務局	01 - 01 - 01	会議録作成支援システム保守委託	機器、ソフトウェアのメンテナンス・サポート等保守(年間分)	462	0		0	462
3	議会事務局	01 - 01 - 01	議会だより印刷製本業務	定例会や議員の活動を広く町民に知らせる。(年4回・2,900部)	654	0		0	654
4	総務課	02 - 01 - 01	行政改革推進事業	行政改革推進委員会 5回開催、職員研修他	269	0		0	269
5	総務課	02 - 01 - 01	職員健康診断業務委託	職員の健康診断業務委託	2,625	0		0	2,625
6	総務課	02 - 01 - 01	人事管理システム業務委託	職員の人事及び給与のシステム管理	5,571	0		0	5,571
7	総務課	02 - 01 - 01	庶務システム業務委託	職員の出勤状況のシステム管理	1,074	0		0	1,074
8	総務課	02 - 01 - 01	ストレスチェック・メンタルヘルス研修委託	職場環境向上のための職員健康管理	1,252	0		0	1,252
9	総務課	02 - 01 - 01	法制執務委託料	法律改正に係る条例等の改正支援	5,782	0		0	5,782
10	総務課	02 - 01 - 01	人事評価制度業務委託	人材育成と職員の士気高揚のための制度運用	1,307	0		0	1,307
11	総務課	02 - 01 - 01	産業文化祭実行委員会補助金	実行委員会への補助金交付	2,500	0		2,000	500
12	総務課	02 - 01 - 03	電子入札運用事業	県電子入札共同利用システムを活用した電子入札の導入	443	0		0	443
13	総務課	02 - 01 - 03	統一基準財務書類業務委託	統一基準に基づく財務書類作成	2,090	0		0	2,090
14	総務課	02 - 01 - 04	学校施設活用検討事業	委員会開催4回(委員12人)	314	0		0	314
15	総務課	02 - 01 - 04	町有地危険木伐採業務委託	桑の実町有地危険木伐採	1,782	0		0	1,782
16	総務課	02 - 01 - 04	固定資産台帳更新業務委託	町有固定資産の年度異動更新	3,333	0		0	3,333
17	総務課	02 - 01 - 04	公共施設個別施設計画策定業務委託	産業5施設・保健福祉18施設	6,050	0		0	6,050
18	総務課	02 - 01 - 08	交通安全啓発事業	町内全域の啓発活動	1,223	0		0	1,223
19	総務課	02 - 01 - 08	交通指導員活動事業	交通指導員による交通指導及び啓発	743	0		0	743
20	総務課	02 - 01 - 08	道路反射鏡設置工事	道路反射鏡の新設、修繕	500	0		0	500
21	総務課	02 - 01 - 08	交通安全協会川根本町分会事業	交通安全協会川根本町分会の活動支援	200	0		0	200
22	総務課	02 - 01 - 09	自治会活動事務取扱交付金	自治会運営の支援	14,075	0		0	14,075
23	総務課	02 - 01 - 09	コミュニティ施設整備事業	地区集会施設の長寿命化、改修	8,018	0		3,519	4,499



令和5年度当初予算主要事業一覧表

(千円)

No.	担当課	予算科目	事業名	事業内容 (事業量・箇所名等)	事業費	財源内訳			
						国県補助金	地方債	その他	一般財源
24	総務課	02 - 01 - 10	防犯灯整備事業	地区防犯灯LEDの新設・交換、電気料支援	1,010	0		0	1,010
25	企画課	02 - 02 - 01	総合計画・総合戦略推進事業	実施状況や進捗度を検証し、PDCAサイクルを展開	164	0		0	164
26	企画課	02 - 02 - 01	地方創生推進事業	青部駅周辺開発・吉田町連携事業・ICT研修等	989	0		0	989
27	企画課	02 - 02 - 01	地方創生推進事業 サテライトオフィス等誘致事業	企業現地見学会、オフィス誘致支援補助金等	3,511	0		3,000	511
28	企画課	02 - 02 - 01	男女共同参画推進事業	男女共同参画の効果的な推進と検証事業	244	0		0	244
29	企画課	02 - 02 - 01	ふるさと納税推進事業	返礼品の贈呈、寄付額を募るとともに特産物の販売を促進	14,789	0		0	14,789
30	企画課	02 - 02 - 02	千年の学校事業	地域の歴史・文化・自然等を学び、地域への愛着心・誇りを持ちまちづくりに参画できる人を育成	235	0		0	235
31	企画課	02 - 02 - 02	聞き書き甲子園事業	全国各地の高校生による町内の名人を題材とした聞き書き作品の発表会を開催	358	0		300	58
32	企画課	02 - 02 - 02	千年のふるさとづくり事業	地域の暮らし・資源を活かし魅力ある千年先も続くまちづくりを支援	4,080	0		4,000	80
33	企画課	02 - 02 - 02	日本で最も美しい村連合事業	地域資源を保存、継承する取り組みを住民とともに進めることで、経済的な価値を高め、社会的発展を促す	1,181	0		0	1,181
34	企画課	02 - 02 - 02	地域おこし協力隊 起業支援補助金	地域おこし隊員の起業を支援し、定住促進を図る	1,000	0		0	1,000
35	企画課	02 - 02 - 03	定住・移住推進事業 (移住相談・お試し移住体験、空き家バンク)	移住相談・空き家情報の発信及びお試し移住の提供等と併せ空き家の改修支援を行い移住定住の促進を図る。移住コティネーターの活用、親子里山留学の試行	15,520	0		7,000	8,520
36	企画課	02 - 02 - 03	定住・移住促進家賃及び購入費補助金	定住移住のための家賃・購入の補助	3,600	0		3,600	0
37	企画課	02 - 02 - 03	定住・移住促進住宅改修費補助金	定住移住のための住宅改修費の補助	10,000	0		10,000	0
38	企画課	02 - 02 - 03	定住・移住促進建設事業費補助金	定住促進に資する住宅建設費の補助	6,100	0		6,100	0
39	企画課	02 - 02 - 03	移住・就業支援事業	東京圏からの移住(UJターン)の促進及び中小企業の人材確保対策のため移住・就業支援補助	5,600	4,200		0	1,400
40	企画課	02 - 02 - 03	縁結び事業費補助金	都市部等の独身女性と町内独身男性の出会いの場を企画し実施する団体等を支援し、移住定住・少子化対策を推進	400	0		0	400
41	企画課	02 - 02 - 03	結婚祝い金・出産祝い金支給事業	定住促進を図る為、出生と結婚に対し祝い金を支給	1,000	0		0	1,000
42	企画課	02 - 02 - 03	結婚新生活支援事業	町内で新婚生活を始める町民を応援し、定住及び移住の促進を図る	1,200	800		0	400
43	観光商工課	02 - 02 - 04	大井川長島ダム流域連携協議会事業	受益8市町と連携し、長島ダム水源地域の振興を図る (交流人口の拡大、景観・環境保全)	3,243	0		0	3,243
44	情報政策課	02 - 03 - 01	総合行政システム管理運営事業	総合行政システム(SBS)の運用管理(機器賃貸借、保守)	27,145	0		0	27,145
45	情報政策課	02 - 03 - 01	情報系システム管理運営事業	総合行政ネットワーク(LGWAN)、グループウェアの運用管理(機器賃貸借・保守)	16,734	0		0	16,734
46	情報政策課	02 - 03 - 01	ネットワーク管理運営事業	庁舎内、庁舎間、庁舎と外部等を接続するネットワーク回線、ネットワーク機器の維持管理等	4,769	0		0	4,769

令和5年度当初予算主要事業一覧表

(千円)

No.	担当課	予算科目	事業名	事業内容 (事業量・箇所名等)	事業費	財源内訳			
						国県補助金	地方債	その他	一般財源
47	情報政策課	02 - 03 - 01	電子申請システム運用事業	電子申請システムサービスの利用	997	0		0	997
48	情報政策課	02 - 03 - 01	社会保障・税番号制度(マイナンバー制度)対応システム運用事業	社会保障・税番号制度に対応したシステムの運用管理(機器賃貸借・保守等)	5,109	0		0	5,109
49	情報政策課	02 - 03 - 01	情報セキュリティ強化対策事業	対策用PC賃貸借・保守、自治体情報セキュリティクラウドへの接続	5,342	0		0	5,342
50	情報政策課	02 - 03 - 01	ICT活用事業	公衆無線LAN、行政情報告知サービス、防災用監視カメラ、ページングサービス、Web会議システムの運用等	9,132	0		0	9,132
51	情報政策課	02 - 03 - 01	かわねフォン運用事業	かわねフォン不具合対応、IP告知システムの保守、告知端末機設置工事等	28,008	0		27,000	1,008
52	情報政策課	02 - 03 - 01	高度情報基盤設備維持管理事業	高度情報基盤設備の維持管理(他事業者設備・土地の借上、光ケーブル支障移転等)	20,677	0		12,959	7,718
53	情報政策課	02 - 03 - 01	自治体DX推進事業	AI-OCRシステム運用、VRシステム運用、ドローン活用	3,612	0		0	3,612
54	情報政策課	02 - 03 - 01	孤立集落物資輸送実証実験事業	ドローンを活用した物資輸送の実証実験	5,000	0		5,000	0
55	情報政策課	02 - 03 - 02	広報かわねほんちよう発行事業	紙媒体による情報発信 広報紙編集・印刷製本 3,000部/月	3,319	0		270	3,049
56	情報政策課	02 - 03 - 02	ホームページ運営事業	町ホームページの運営 インターネットを利用した情報発信、問合せ・意見受信	1,525	0		0	1,525
57	情報政策課	02 - 04 - 01	学校基本調査	学校に関する基礎資料を得るための調査(経常調査)	17	17		0	0
58	情報政策課	02 - 04 - 01	R5住宅・土地統計調査	住宅及び土地の保有調査(周期調査)	357	357		0	0
59	くらし環境課	02 - 05 - 01	カーボン・マネジメント及びエコアクション21推進事業	地球温暖化実行計画及び環境基本計画の目標達成に向けた、CO2排出量削減と業務効率化による住民サービスと環境への寄与	303	0		0	303
60	くらし環境課	02 - 05 - 01	地球温暖化防止活動推進事業	緑のカーテン事業(各地区・小中学校・役場に緑のカーテンを実施)	100	0		0	100
61	くらし環境課	02 - 05 - 01	クリーンエネルギー機器導入促進事業費補助金	省エネルギーの推進、クリーンエネルギー機器の普及拡大により、限りあるエネルギーを有効に利用	3,000	0		0	3,000
62	くらし環境課	02 - 05 - 01	地域緑化事業	花と緑にあふれたぬくもりある美しい景観形成 ・公共花壇整備事業や花の会等への資材配付事業	650	0		0	650
63	くらし環境課	02 - 05 - 01	景観行政事業	景観行政団体として、景観計画の推進、景観形成の推進 審議会開催、観光地エリア景観計画の策定	147	0		0	147
64	くらし環境課	02 - 05 - 01	電気自動車急速充電器維持管理事業	急速充電器の維持管理に係る事業費 ・電気料金、通信費、充電器保守点検	354	0		17	337
65	くらし環境課	02 - 05 - 01	家庭用ポータブル蓄電池等事業費補助金	再生可能エネルギー普及と防災対策から蓄電池及び太陽光パネルの購入に助成	500	166		0	334
66	くらし環境課	02 - 05 - 02	町営バス路線運行管理業務委託	町民の公共交通の利便性を図ることを目的とし、町営バスの運行を実施(1路線4系統)	20,830	2,822		613	17,395
67	くらし環境課	02 - 05 - 02	デマンドタクシー運行管理業務委託	町民の公共交通の利便性を図ることを目的とし、デマンドタクシーの運行を実施(北部・南部)	22,790	4,485		840	17,465
68	くらし環境課	02 - 05 - 02	寸又峡路線バス運行管理業務委託	H31から民間運行の路線バス廃止に伴い、町営バスとして同路線の運行を継続する。5往復の運行(寸又峡線)	21,497	4,635		4,704	12,158
69	くらし環境課	02 - 05 - 02	公共交通運賃助成事業	町営バスが運行していない住民に対し、民間公共交通機関運賃の一部を助成(井川線、大鉄バス)	36	0		0	36

令和5年度当初予算主要事業一覧表

(千円)

No.	担当課	予算科目	事業名	事業内容 (事業量・箇所名等)	事業費	財源内訳			
						国県補助金	地方債	その他	一般財源
70	税務住民課	02 - 06 - 01	町税事務電算処理業務委託	町税賦課徴収システム業務委託	8,793	0		0	8,793
71	税務住民課	02 - 06 - 01	固定資産基礎資料更新業務委託	地番図の更新、土砂災害警戒区域データ作成、土地評価替 他	8,525	0		0	8,525
72	税務住民課	02 - 06 - 01	土地分筆・合筆異動修正業務委託	土地、分合筆における修正箇所600件	456	0		0	456
73	税務住民課	02 - 07 - 01	番号制度推進事業	個人番号カード交付に関わる事業	2,937	2,937		0	0
74	税務住民課	02 - 07 - 01	コンビニ交付事業	コンビニ交付サービス	5,555	0		0	5,555
75	総務課	02 - 08 - 02	選挙啓発関連事業	明るい選挙の推進	244	0		0	244
76	総務課	02 - 08 - 03	県議会議員選挙	県議会議員選挙に関わる経費(任期満了日 R5.4.29)	5,609	5,609		0	0
77	健康福祉課	03 - 01 - 01	民生委員・児童委員関係事業	民生児童委員協議会負担金・民生委員推薦会、活動費、研修旅費、協力員活動手当等	8,670	2,984		0	5,686
78	健康福祉課	03 - 01 - 01	創造と生きがいの湯事業	創造と生きがいの湯の運営	10,852	0		4,210	6,642
79	健康福祉課	03 - 01 - 01	福祉センター指定管理委託	施設指定管理委託	5,650	0		5,600	50
80	健康福祉課	03 - 01 - 01	戦没者追悼式事業	町主催による追悼式	191	0		0	191
81	健康福祉課	03 - 01 - 01	戦没者援護事業等補助事業	川根本町遺族会活動事業費補助金 (戦没者慰霊事業、忠霊塔管理事業)	1,200	0		0	1,200
82	健康福祉課	03 - 01 - 01	社会福祉活動事業費補助事業	町内等福祉関係団体補助(身障者福祉会、手をつなぐ育成会、島田地区支部保護司会、赤十字奉仕団、原水爆被害者の会島田支部、更生保護女性会)	990	0		0	990
83	健康福祉課	03 - 01 - 01	社会福祉協議会事業費補助事業	社会福祉協議会の事業費に対する補助	44,205	0		41,600	2,605
84	健康福祉課	03 - 01 - 01	行旅死亡人取扱事業	行旅死亡人取扱経費	285	1		0	284
85	健康福祉課	03 - 01 - 01	社会を明るくする運動事業	街頭啓発活動の実施	168	0		0	168
86	健康福祉課	03 - 01 - 01	成年後見制度利用支援事業	市町申し立てにより成年後見制度の利用を支援	880	0		0	880
87	健康福祉課	03 - 01 - 01	3市1町成年後見推進事業	3市1町において共同の取り組みを実施	2,759	2,500		0	259
88	健康福祉課	03 - 01 - 01	訪問看護ステーション交通費補助事業	町外訪問看護事業所から訪問看護を受ける在宅療養者に対し、その交通費を助成	144	0		0	144
89	高齢者福祉課	03 - 01 - 01	訪問看護事業特別会計繰出金	訪問看護事業特別会計への一般会計繰出金	5,652	0		5,600	52
90	健康福祉課	03 - 01 - 01	福祉センター照明改修工事	2階照明のLED化改修	5,872	0		4,400	1,472
91	健康福祉課	03 - 01 - 01	福祉センター災害用リチウムイオン電池購入事業	災害用リチウムイオン電池・太陽光パネル購入支援	554	184		0	370
92	健康福祉課	03 - 01 - 01	犯罪被害者等見舞金支給事業	犯罪被害者遺族への見舞金支給	300	0		0	300

令和5年度当初予算主要事業一覧表

(千円)

No.	担当課	予算科目	事業名	事業内容 (事業量・箇所名等)	事業費	財源内訳			
						国県補助金	地方債	その他	一般財源
93	健康福祉課	03 - 01 - 02	障がい者自立支援給付事業 (障がい者自立支援給付費負担金)	障がい者児の福祉の増進(障害福祉サービス・補装具)	173,115	129,835		0	43,280
94	健康福祉課	03 - 01 - 02	自立支援医療等給付事業【更生医療】 (障がい者自立支援医療費負担金)	18歳以上の身体障がい除去・軽減のための身体の機能障害部位に対する医療費	120	90		0	30
95	健康福祉課	03 - 01 - 02	自立支援医療等給付事業【育成医療】 (障がい者自立支援医療費負担金)	18歳未満の児童に対する障がいや将来一定の障がいを残すと認められる疾病に対する医療	480	360		0	120
96	健康福祉課	03 - 01 - 02	自立支援医療等給付事業【療養介護医療】 (障がい者自立支援医療費負担金)	医療と常時介護を必要とする障がい者に医療機関への入院とあわせて、日常生活の世話などを行う	1,169	876		0	293
97	健康福祉課	03 - 01 - 02	地域生活支援事業 (地域生活支援事業費補助金)	障がい児者が自立した日常生活又は社会生活を送れるよう地域にあった事業を実施し福祉サービスの向上を図る	16,964	12,723		0	4,241
98	健康福祉課	03 - 01 - 02	障がい児者ライフサポート事業 (障がい児者ライフサポート事業費補助金)	障がいのある人やその家族が、地域で安心して生活できるよう地域における生活支援サービスを提供	182	90		0	92
99	健康福祉課	03 - 01 - 02	重度障がい者(児)医療費助成事業 (重度障がい者(児)医療費補助金)	重度障がい者(児)に係る医療費の自己負担の軽減により、その療育を推進して福祉の増進を図る	15,562	7,720		0	7,842
100	健康福祉課	03 - 01 - 02	心身障がい者扶養共済年金交付事業	心身障がい者扶養共済年金の交付	3,840	0		3,840	0
101	健康福祉課	03 - 01 - 02	難病患者介護家族リフレッシュ事業委託	訪問看護等を実施するための費用の一部を助成し介護に従事している患者家族の介護負担の軽減を図る	128	127		0	1
102	健康福祉課	03 - 01 - 02	腎臓機能障がい者通院費助成事業	在宅の腎臓機能障がい者が人工透析法による医療の給付を受けるため、通院に要した交通費を助成	1,956	0		0	1,956
103	健康福祉課	03 - 01 - 02	精神障がい者医療費助成事業	精神障がい者の医療費の一部を助成することにより、障がい者の自己負担の軽減と福祉の増進を図る	1,118	0		0	1,118
104	健康福祉課	03 - 01 - 02	障がい者計画及び障がい者福祉計画策定事業	第5次障がい者計画、第7次障がい福祉計画、第3期障がい児福祉計画	2,585	0		0	2,585
105	高齢者福祉課	03 - 01 - 03	敬老事業	老人福祉法第5条第3項に基づく、行事の開催、長寿の祝い 敬老者への祝品贈呈、地域敬老事業補助金	8,927	0		0	8,927
106	高齢者福祉課	03 - 01 - 03	外出支援サービス事業	高齢者の移動手段の確保、交通利便の増進による、在宅での自立生活支援及び生活環境整備	20,433	0	14,200	3,600	2,633
107	高齢者福祉課	03 - 01 - 03	外出支援サービス車両購入事業	車両更新(7人乗り1台)	3,527	0	3,000	0	527
108	高齢者福祉課	03 - 01 - 03	在宅高齢者等配食サービス事業	在宅高齢者等の食生活の改善(安否確認機能を併せ持つ) アセスメントに基づくお弁当の配達サービス(週4回限度)	13,192	0		12,496	696
109	高齢者福祉課	03 - 01 - 03	生きがい対応型デイサービスセンター事業	高齢者の健康で自立した日常生活を支援(町内2カ所の施設の運営・管理)	18,069	0		720	17,349
110	高齢者福祉課	03 - 01 - 03	緊急通報システムサービス事業	独居高齢者等の急病等緊急事態に対処するためのサービス	2,759	0		2,700	59
111	高齢者福祉課	03 - 01 - 03	老人クラブ等活動補助事業	町いきいきクラブ活動支援(町連合会及び単位クラブ)	1,437	833		0	604
112	高齢者福祉課	03 - 01 - 03	シルバー人材センター事業費補助事業	高齢者の就労機会の拡大、シルバー人材センター事業費補助	7,810	0		7,700	110
113	高齢者福祉課	03 - 01 - 03	中川根高齢者デイサービスセンター照明改修工事	施設照明LED化改修	787	0		700	87
114	高齢者福祉課	03 - 01 - 03	本川根高齢者デイサービスセンター空調修繕工事	脱衣所空調修繕	306	0		0	306
115	高齢者福祉課	03 - 01 - 03	老人保護措置事業	老人福祉法第10条の4第1項又は第2項、第11条第1項に基づく措置	5,436	0		803	4,633

令和5年度当初予算主要事業一覧表

(千円)

No.	担当課	予算科目	事業名	事業内容 (事業量・箇所名等)	事業費	財源内訳			
						国県補助金	地方債	その他	一般財源
116	高齢者福祉課	03 - 01 - 03	高齢者保健福祉計画及び介護保険事業計画策定事業	次期計画策定のための調査分析事業(一般、要支援、要介護別)	3,208	0		2,900	308
117	高齢者福祉課	03 - 01 - 03	福祉介護手当支給事業	介護者の心身の負担軽減のため、要介護3以上の者を在宅で介護する者に対し月額7,500円を支給	4,050	0		0	4,050
118	高齢者福祉課	03 - 01 - 03	家族介護用品支給事業	要介護度4以上で常時おむつが必要な者を介護する、住民税非課税世帯の者に年75,000円を上限に排泄に関する消耗品を支給	150	0		0	150
119	高齢者福祉課	03 - 01 - 04	社会福祉法人等による利用者負担軽減事業	利用者負担の軽減を行う社会福祉法人等に補助金を交付	1,950	1,463		0	487
120	高齢者福祉課	03 - 01 - 04	離島地域における特別地域加算に係る利用者負担軽減措置事業	利用者負担の軽減を行う介護保険サービス提供事業所に補助金を交付	150	112		0	38
121	高齢者福祉課	03 - 01 - 04	介護保険事業特別会計繰出金(介護給付費)	介護保険法に定められた介護給付費に対する町負担金(12.5%)の繰出し	153,072	0		0	153,072
122	高齢者福祉課	03 - 01 - 04	介護保険事業特別会計繰出金(地域支援事業費(介護予防))	介護保険法に定められた地域支援事業の介護予防・生活支援事業費に対する町負担金(12.5%)の繰出し	4,446	0		0	4,446
123	高齢者福祉課	03 - 01 - 04	介護保険事業特別会計繰出金(地域支援事業費(包括的支援))	介護保険法に定められた地域支援事業の包括的支援・任意事業費に対する町負担金(19.5%)及びケアプラン作成料の繰出し	6,909	0		3,101	3,808
124	高齢者福祉課	03 - 01 - 04	介護保険事業特別会計繰出金(低所得者介護保険料軽減分)	低所得者に対する介護保険料軽減のための繰出し	11,005	8,253		0	2,752
125	高齢者福祉課	03 - 01 - 04	介護保険事業特別会計繰出金(その他)	介護保険事業実施に係る事務費に対する繰出し	31,644	0		5,757	25,887
126	高齢者福祉課	03 - 01 - 04	介護職員研修補助金	町内介護保険サービス提供事業所に介護職員として勤務する者に対し職員研修費の補助金を交付(最高5万円)	600	0		0	600
127	税務住民課	03 - 01 - 06	国民健康保険事業特別会計繰出金(保険基盤安定)	保険税負担の緩和を図るとともに、国民健康保険の財政基盤の安定に資するための一般会計繰出金	33,695	25,301		0	8,394
128	税務住民課	03 - 01 - 06	国民健康保険事業特別会計(出産育児一時金)	出産育児一時金 1件 420,000円に係る経費 2/3を繰出す	1,000	0		0	1,000
129	税務住民課	03 - 01 - 06	国民健康保険事業特別会計(財政安定化支援事業)	国民健康保険事務費に係る一般会計繰出金	3,446	0		0	3,446
130	税務住民課	03 - 01 - 06	国民健康保険事業特別会計(職員給与等)	保険税負担の緩和を図るとともに、国民健康保険の財政基盤の安定に資するための一般会計繰出金	17,050	0		0	17,050
131	税務住民課	03 - 01 - 07	後期高齢者の健康診査事業	病気の早期発見・早期治療又は被保険者の健康増進を目的に、受診希望者に健康診査の実施	5,583	0		3,245	2,338
132	健康福祉課	03 - 01 - 08	高齢者の保健事業と介護予防の一体的実施事業	後期高齢者の保健事業を町が後期高齢者広域連合から受託し、関係3課で一体的に取り組む	15,682	0		9,941	5,741
133	健康福祉課	03 - 02 - 01	要保護児童対策事業	虐待防止、要保護児童のショートステイ利用等	278	84		0	194
134	健康福祉課	03 - 02 - 01	母子家庭等医療費助成事業	ひとり親家庭の医療費助成	422	211		0	211
135	健康福祉課	03 - 02 - 01	障害児入所給付事業	障害を持つ児童の福祉サービス利用(放課後デイサービスなど)	1,733	1,296		0	437
136	健康福祉課	03 - 02 - 01	子ども・子育て支援事業計画策定準備事業	第3期計画策定のための調査	1,700	0		1,400	300
137	健康福祉課	03 - 02 - 02	私立保育園、私立幼稚園施設型給付事業	私立保育園、幼稚園の保育・教育業務	48,735	32,687		12,280	3,768
138	健康福祉課	03 - 02 - 02	徳山聖母保育園運営費助成事業	私立保育園の運営費助成	10,650	1,308		0	9,342



令和5年度当初予算主要事業一覧表

(千円)

No.	担当課	予算科目	事業名	事業内容 (事業量・箇所名等)	事業費	財源内訳			
						国県補助金	地方債	その他	一般財源
139	健康福祉課	03 - 02 - 02	町内保育園修繕、工事、備品購入事業	修繕、工事業務 (桜 保育室床板、三ツ星 空調機更新)	2,550	686		0	1,864
140	健康福祉課	03 - 02 - 03	放課後児童クラブ運営事業	放課後の時間帯に児童を預かり、専任の職員が「生活」や「遊び」を指導	15,474	3,196		11,268	1,010
141	健康福祉課	03 - 02 - 03	育児用品支給事業	2歳児までの子どもを養育する保護者に対し、おむつ等の育児用品を支給	4,440	0		4,400	40
142	健康福祉課	04 - 01 - 02	予防接種事業	法定予防接種の実施(日本脳炎・MR・ポリオ・BCG等の定期予防接種)	6,594	0		6,000	594
143	健康福祉課	04 - 01 - 02	結核検診事業	結核の早期発見と蔓延防止(地区巡回による集団検診)	1,495	0		1,400	95
144	健康福祉課	04 - 01 - 02	インフルエンザワクチン接種費用助成事業	インフルエンザの感染予防、り患しての重症化防止(対象者:全町民 助成額:全額及び一部助成)	16,325	0		16,300	25
145	健康福祉課	04 - 01 - 02	高齢者肺炎球菌ワクチン接種費用助成事業	高齢者の肺炎球菌による肺炎発症予防(対象者:65歳以上 助成額:全額及び一部助成及び接種費用の1/2)	881	0		800	81
146	健康福祉課	04 - 01 - 02	へき地患者輸送事業	へき地医療の確保(坂京地区:週1回運行)	261	69		0	192
147	健康福祉課	04 - 01 - 02	風しんワクチン接種費用助成事業	風しんの流行と妊娠中の感染による先天性風しん症候群の発症予防及び経済的負担の軽減	68	0		0	68
148	健康福祉課	04 - 01 - 02	おたふくかぜワクチン接種費用助成事業	おたふくかぜの発病と重症化防止及び保護者の経済的負担の軽減	140	0		0	140
149	健康福祉課	04 - 01 - 02	緊急風しん抗体検査費用助成事業	風しん予防接種の公的接種がなかった世代を対象とした助成	726	0		600	126
150	健康福祉課	04 - 01 - 02	带状疱疹ワクチン接種助成事業	近年発症者が増加している带状疱疹のワクチン接種助成	400	0		400	0
151	健康福祉課	04 - 01 - 02	長期療養特例ワクチン予防接種助成事業	骨髄移植等により接種済みワクチンの効果が期待できなくなった者へのワクチン再接種支援	176	0		100	76
152	健康福祉課	04 - 01 - 03	がん検診等健康増進事業	がんの早期発見、早期治療	9,395	800		0	8,595
153	健康福祉課	04 - 01 - 03	健康づくり事業	町民の健康づくり、健康増進(健康相談、健康教育、健康まつり、システム管理)	5,291	0		1	5,290
154	健康福祉課	04 - 01 - 03	歯科保健推進事業	町民の歯科保健の向上(歯周疾患検診、フッ化物洗口事業、8020コンクール等)	439	0		0	439
155	健康福祉課	04 - 01 - 03	健康づくりリーダー育成事業	地域の健康づくりリーダーの育成と支援(保健委員、町健康づくり食生活推進協議会員)	1,787	0		0	1,787
156	健康福祉課	04 - 01 - 03	若年がん患者等支援事業	若年がん患者に対する支援	740	370		0	370
157	健康福祉課	04 - 01 - 03	訪問指導車更新事業	老朽化した公用車の更新(軽自動車)	1,570	0		0	1,570
158	健康福祉課	04 - 01 - 04	地域医療推進事業	地域内医療の充実、町内外医療機関の連携強化	1,488	0		0	1,488
159	健康福祉課	04 - 01 - 04	医療機器整備事業	医療機器の整備による地域医療の推進(上長尾田澤内科医院、天下医院、本川根診療所、鈴木内科医院、いやしの里診療所、渡辺歯科医院、小澤歯科医院、小林歯科医院)	11,859	2,640		0	9,219
160	健康福祉課	04 - 01 - 04	災害対策救急医療セット更新事業	救護所等配置の救急医療資材入替え(大下医院 上長尾田澤内科医院)	1,234	411		0	823
161	健康福祉課	04 - 01 - 04	いやしの里診療所特別会計繰出金	いやしの里診療所事業特別会計への一般会計繰出金	20,000	0		20,000	0

令和5年度当初予算主要事業一覧表

(千円)

No.	担当課	予算科目	事業名	事業内容 (事業量・箇所名等)	事業費	財源内訳			
						国県補助金	地方債	その他	一般財源
162	健康福祉課	04 - 01 - 05	乳児健康診査事業	乳児の疾病の早期発見及び成長発達の確認(4か月児・10か月児健康診査)	352	0		0	352
163	健康福祉課	04 - 01 - 05	幼児健康診査事業	乳幼児の疾病の早期発見及び成長発達の確認(1歳6か月児・3歳児健康診査、2歳・2歳6か月児歯科健康診査)	1,208	0		0	1,208
164	健康福祉課	04 - 01 - 05	妊婦健康診査事業	安全・安心な出産支援(妊婦健康診査、超音波検査、血液検査助成)	2,101	0		0	2,101
165	健康福祉課	04 - 01 - 05	こども医療費助成事業	0歳から高校生相当までの医療費助成	15,674	4,708		9,501	1,465
166	健康福祉課	04 - 01 - 05	フッ化物洗口事業	保育園・幼稚園児から中学3年生までを対象としたフッ化物洗口の実施	323	0		0	323
167	健康福祉課	04 - 01 - 05	一般不妊治療費助成事業	一般不妊治療等治療費の助成(対象者:1名見込)	242	69		0	173
168	健康福祉課	04 - 01 - 05	特定不妊治療費助成事業	特定不妊治療等治療費の助成(対象者:1名見込)	500	0		0	500
169	健康福祉課	04 - 01 - 05	未熟児養育医療費助成事業	未熟児養育医療費に対する扶助(対象者:1名見込)	850	532		1	317
170	健康福祉課	04 - 01 - 05	産婦健康診査事業	産後の初期段階における支援(対象者:20人見込)	200	90		0	110
171	健康福祉課	04 - 01 - 05	産後ケア事業	産婦検診後にケアが必要な人への支援(対象者:1人見込)	474	236		0	238
172	健康福祉課	04 - 01 - 05	出産子育て応援事業	妊娠期から出産・子育てまで一貫した支援(対象者:20人見込)	2,005	1,670		0	335
173	くらし環境課	04 - 01 - 06	斎場火葬炉等修繕工事	定期的な機器等の修繕	3,080	0		0	3,080
174	くらし環境課	04 - 01 - 06	斎場建設事業	新たな斎場の建設(統合)について協議検討	231	0		0	231
175	くらし環境課	04 - 01 - 06	動物愛護事業	愛護動物の適正な飼育の推進	946	0		0	946
176	くらし環境課	04 - 01 - 06	廃棄物減量推進事業	廃棄物の減量推進	2,016	0		0	2,016
177	くらし環境課	04 - 01 - 06	合併浄化槽普及推進事業	合併浄化槽の普及推進	7,828	4,426		0	3,402
178	くらし環境課	04 - 01 - 06	墓地適正運営推進事業	墓地の適正運営推進	4,314	0		0	4,314
179	くらし環境課	04 - 01 - 07	簡易水道事業会計繰出金	簡水事業会計繰出金(人件費50%、建設費10%、公債費70%・50%、災害復旧費100%)	69,309	0		0	69,309
180	くらし環境課	04 - 01 - 08	飲料水供給施設支援事業費補助金	地元管理の飲料水供給施設組合支援	708	0		0	708
181	くらし環境課	04 - 01 - 08	飲料水供給施設大規模修繕工事(地区管理)	久保尾飲供、中尾飲供	4,642	0		329	4,313
182	くらし環境課	04 - 01 - 08	飲料水供給施設整備事業	平田飲供、坂京飲供	7,235	0	4,000	0	3,235
183	くらし環境課	04 - 02 - 01	ごみ収集運搬委託	家庭ごみの適正かつ迅速な収集運搬、町内集積所に排出された資源ごみ(金属、空きびん等)の収集運搬業務委託	33,410	0		960	32,450
184	くらし環境課	04 - 02 - 01	一般廃棄物処分委託	可燃ごみの適正処理が目的、島田市ごみ処理施設へ処理業務委託	100,666	0		11,125	89,541

令和5年度当初予算主要事業一覧表

(千円)

No.	担当課	予算科目	事業名	事業内容 (事業量・箇所名等)	事業費	財源内訳			
						国県補助金	地方債	その他	一般財源
185	くらし環境課	04 - 02 - 01	ガラス・陶磁器運搬処理委託	ガラス陶磁器の適正処理が目的、県外処理施設への運搬と処理業務委託	1,593	0		0	1,593
186	くらし環境課	04 - 02 - 01	不燃ごみ処理業務委託	不燃ごみの適正処理、運搬と処理業務委託	1,100	0		0	1,100
187	くらし環境課	04 - 02 - 01	ごみ中間処理業務委託	資源ゴミ(金属・空きびん)の中間処理業務委託	3,088	0		0	3,088
188	くらし環境課	04 - 02 - 02	し尿処理施設クリーンピュア川根本町施設運転維持管理事業	し尿処理施設運転維持管理	95,273	0		150	95,123
189	農林課	06 - 01 - 01	農業委員会事業	農地法に基づく申請処理、農地の適正な運用(総会:月1回)	4,690	700		0	3,990
190	農林課	06 - 01 - 01	機構集積支援員活動事業	利用状況調査業務の適正な事務実施のため遊休農地利用意向調査業務、農地相談業務を実施	386	75		0	311
191	農林課	06 - 01 - 03	【国庫】中山間地域等直接支払事業	中山間地域等の公益的機能の確保(中山間地域等直接支払事業の円滑な推進) 1地区	874	647		0	227
192	農林課	06 - 01 - 03	【国庫】環境保全型農業直接対策事業	環境に配慮した農業の推進 2団体 1,610a	1,759	1,319		0	440
193	農林課	06 - 01 - 03	【町単】肥料価格高騰対策事業	国県価格高騰対策事業に町独自に15%上乘せ	4,950	0		0	4,950
194	農林課	06 - 01 - 03	【町単】特産物振興事業補助金(新規種苗類導入事業等)	茶以外の特産物振興により収益安定及び増大を図ろうとする農家の支援1件	75	0		0	75
195	農林課	06 - 01 - 03	みどりの食料システム戦略推進事業	有機農業実施計画の策定	2,064	2,064		0	0
196	農林課	06 - 01 - 03	農政車購入事業	老朽化した公用車の更新(普通貨物)	2,063	0		0	2,063
197	農林課	06 - 01 - 04	農業総合支援協議会事業	当町の農業の総合的な振興を図るため担い手育成、耕作放棄地の再生利用等の協議 年2回開催	312	0		0	312
198	農林課	06 - 01 - 04	地域計画策定推進緊急対策事業	農地をどのように活用して農業を進めるかまとめる計画	2,871	2,871		0	
199	農林課	06 - 01 - 04	荒廃農地再生・集積促進事業	耕作放棄地再生利用に向けた支援(県1/2、町1/2(県との協調支援))	1,500	0		0	1,500
200	農林課	06 - 01 - 04	農業次世代人材投資事業	青年の就農支援 1名	1,500	1,500		0	0
201	農林課	06 - 01 - 04	農業農村推進対策委員会事業	町農業施策を総合的に協議	374	0		0	374
202	農林課	06 - 01 - 05	品評会対策事業	生産技術の向上のため各種品評会入賞者へ報奨金等を交付	834	0		0	834
203	農林課	06 - 01 - 05	結婚記念品事業	結婚の門出を祝福し、同時に喫茶文化を育むため、茶器のプレゼント(10組分)	314	0		0	314
204	農林課	06 - 01 - 05	茶製造機械長寿命化緊急対策事業	製茶機械の修理費1/2助成	10,000	0		0	10,000
205	農林課	06 - 01 - 05	産業振興団体活動費補助金	茶業振興協議会、川根茶業組合、手揉み保存会の活動支援	8,146	0		0	8,146
206	農林課	06 - 01 - 05	茶業施設整備強化事業	生産体制の確立、省力化支援(乗用型摘採機関係1件 荒茶加工施設1件)	1,946	0		0	1,946
207	農林課	06 - 01 - 05	産地生産基盤パワーアップ事業	茶有機栽培の取組み推進	2,626	1,875		0	751

令和5年度当初予算主要事業一覧表

(千円)

No.	担当課	予算科目	事業名	事業内容 (事業量・箇所名等)	事業費	財源内訳			
						国庫補助金	地方債	その他	一般財源
208	農林課	06 - 01 - 06	農地中間管理機構関連農地整備事業	下泉地区:農地造成、西地名地区:測量設計(県営事業負担金(7.5%負担))	5,250	0		0	5,250
209	農林課	06 - 01 - 06	多面的機能支払交付金事業	地域住民が一体となって活動することにより、農地農業用水等の資源や農村環境の良質保全管理を図る(国1/2、県1/4、町1/4)瀬平地区	641	482		0	159
210	農林課	06 - 01 - 06	茶園基盤整備に係る給水管移設工事(西地名墓地)	L=170m	1,500	0		0	1,500
211	農林課	06 - 01 - 07	農林業センター施設管理運営事業	農産物の苗木生産、優良種保存、施設管理 苗木育成	38,068	452		3,256	34,360
212	農林課	06 - 01 - 08	呈茶接客業務委託	来客の呈茶、接客	4,976	0		0	4,976
213	建設課	06 - 01 - 09	農道八中線改良工事	L=80m、W=3.6m	61,865	0	53,100	0	8,765
214	建設課	06 - 01 - 10	地籍調査再調査支援業務委託	調査遅延地区の再調査業務(水川6-2、6-3)	3,210	0		0	3,210
215	農林課	06 - 02 - 02	有害鳥獣等対策事業	有害鳥獣捕獲報償 有害鳥獣捕獲委託、被害防止対策等の補助	13,189	3,785		0	9,404
216	農林課	06 - 02 - 02	林業関係事業費補助事業(国庫補助)	国庫補助金付増し 間伐52ha、作業道8,850m、防護柵5,414m	20,768	0		0	20,768
217	農林課	06 - 02 - 02	林業関係事業費補助事業(搬出奨励事業)	県補助金付増し 間伐材搬出奨励 240m3	960	0		0	960
218	農林課	06 - 02 - 02	林業関係事業費補助事業(しずプロ)	間伐材の搬出奨励 240m3	562	233		0	329
219	農林課	06 - 02 - 02	林業振興基金事業	林業担い手育成事業、小径木の活用事業	1,892	0		1,892	0
220	農林課	06 - 02 - 02	里山林整備事業	地区要望による里山の景観整備、危険木伐採	10,000	0		10,000	0
221	農林課	06 - 02 - 02	産業振興関係団体活動費補助事業	林業関係団体への活動費補助	6,620	0		0	6,620
222	農林課	06 - 02 - 02	作業道管理事業	町管理作業道の維持管理	2,100	0		2,100	0
223	農林課	06 - 02 - 02	簡易作業路開設補助事業	簡易作業路 3路線	500	0		500	0
224	農林課	06 - 02 - 02	有用植物林床栽培検討事業	林床空間における植物栽培検討	3,388	0		3,388	0
225	農林課	06 - 02 - 02	木材利用事業	地域材の利用	847	0		748	99
226	農林課	06 - 02 - 02	桑野山貯木場管理運営事業	貯木場・木工加工所管理運営等	2,598	0		648	1,950
227	農林課	06 - 02 - 02	森林経営管理制度に基づく森林整備事業	森林経営管理制度に基づく整備	40,863	0		40,862	1
228	農林課	06 - 02 - 03	町有林間伐事業	町有林の間伐 カワノ久保・横草・小沢 3.42ha	2,600	1,300		0	1,300
229	農林課	06 - 02 - 03	登山道景観伐採事業	大札山南尾根登山道の眺望改善	298	0		0	298
230	農林課	06 - 02 - 03	FSC普及啓発事業 F-net大井川負担金	FSC普及啓発、FSC更新審査	445	0		0	445

令和5年度当初予算主要事業一覧表

(千円)

No.	担当課	予算科目	事業名	事業内容 (事業量・箇所名等)	事業費	財源内訳			
						国県補助金	地方債	その他	一般財源
231	建設課	06 - 02 - 04	林道河内川線改良工事に伴う測量設計業務委託	L=20m	4,000	0	3,600	0	400
232	建設課	06 - 02 - 04	林道坂京河内線改良工事に伴う測量設計業務委託	L=150mのうち2箇所	4,000	0	3,600	0	400
233	建設課	06 - 02 - 04	林道本城線舗装工事に伴う測量設計業務委託	L=500m	5,500	0	4,900	0	600
234	建設課	06 - 02 - 04	林道本城線舗装工事に伴う土質調査業務委託	3箇所	850	0		0	850
235	建設課	06 - 02 - 04	林道河内川線路面下空洞調査業務委託	道路不可視箇所の安全確認調査	4,500	0		0	4,500
236	建設課	06 - 02 - 04	林道橋梁点検事業	48箇所	39,000	25,350		0	13,650
237	建設課	06 - 02 - 04	林道橋梁PCB含有調査事業	橋梁塗装の有害物質調査	4,620	2,310		0	2,310
238	建設課	06 - 02 - 04	林道横草線改良工事	L=40m、W=3.0m	4,200	1,680	2,200	0	320
239	建設課	06 - 02 - 04	林道本城線舗装工事	L=109m、W=3.0m	6,700	2,680	3,600	0	420
240	建設課	06 - 02 - 04	林道南赤石線舗装工事	L=100m、W=3.0m	2,000	0		0	2,000
241	建設課	06 - 02 - 05	黒薙崩測量設計業務委託	山腹崩壊対策	4,900	0	4,900	0	0
242	観光商工課	07 - 01 - 02	地域商工活性化事業	商工会活動事業費への支援及び指導業務の充実	15,500	0		15,500	0
243	観光商工課	07 - 01 - 02	中小企業事業資金融資制度利子補給事業	短期経営改善資金事務費負担金 短期経営改善資金利子補給	224	0		0	224
244	観光商工課	07 - 01 - 02	新商品開発・販路開拓事業	新商品の開発及び販路開拓に対する補助	1,000	0		1,000	0
245	観光商工課	07 - 01 - 02	起業及び事業継続チャレンジ事業	起業者開業支援、事業継続事業者整備支援	3,500	0		2,500	1,000
246	観光商工課	07 - 01 - 02	電子クーポン事業	LINEクーポン事業	23,756	0		23,000	756
247	観光商工課	07 - 01 - 03	ユネスコエコパーク推進事業(南アルプス自然環境保全活用連携協議会×南アルプスユネスコエコパーク静岡地域連携協議会)	ユネスコエコパーク普及啓発、普及啓発品作成、イベント出展	598	0		0	598
248	観光商工課	07 - 01 - 03	エコツーリズム推進事業	エコツーリズム普及啓発 情報誌作成、フィールドワーク、ガイド養成、普及啓発出前講座、資源調査の実施	4,661	0		4,600	61
249	観光商工課	07 - 01 - 04	観光施設維持管理事業	観光施設・トイレ維持管理、浄化槽保守、草刈、建物保険料、土地借上料等	24,362	0		786	23,576
250	観光商工課	07 - 01 - 04	交通混雑解消県道川根寸又峡線 奥泉・寸又峡間(大型連休・紅葉シーズンほか(42日間))	交通混雑解消県道川根寸又峡線 奥泉・寸又峡間(大型連休・紅葉シーズンほか(42日間))	12,773	0		0	12,773
251	観光商工課	07 - 01 - 04	寸又峡プロムナードコース落石防止網設置工事	落石防止網設置1箇所 L=20m	25,036	11,500	10,400	0	3,136
252	観光商工課	07 - 01 - 04	天子トンネル改修工事	遊歩道のトンネル改修	7,500	3,700	3,400	0	400
253	観光商工課	07 - 01 - 04	千頭駅前トイレ等改修工事	トイレ・ベンチ改修	6,963	0	5,600	0	1,363

令和5年度当初予算主要事業一覧表

(千円)

No.	担当課	予算科目	事業名	事業内容 (事業量・箇所名等)	事業費	財源内訳			
						国県補助金	地方債	その他	一般財源
254	観光商工課	07 - 01 - 04	吊橋点検業務委託	5年に1回の点検	5,478	0		0	5,478
255	観光商工課	07 - 01 - 04	地域おこし協力隊事業(観光)	報償費、住居借上げ、車両リース、傷害保険料他 2名分	9,411	0		0	9,411
256	観光商工課	07 - 01 - 04	県営光岳小屋管理事業	管理委託、開設準備物資荷揚業務	6,197	0		6,197	0
257	観光商工課	07 - 01 - 04	大井川流域地域DMO負担金事業	大井川流域の連携による観光活性化(SLフェスタ事業、トーマスフェア事業、プロモーション事業)	16,000	0		14,700	1,300
258	観光商工課	07 - 01 - 04	南アルプスあぶとライン周辺地域誘客協議会補助金	誘客促進のプロモーション活動、イベント・星空列車支援 等	1,500	0		1,300	200
259	観光商工課	07 - 01 - 04	まちづくり観光協会補助金	町の観光宣伝による誘客活動への支援、観光案内業務、各種イベントの開催	29,000	0		29,000	0
260	観光商工課	07 - 01 - 04	観光誘客事業業務委託	町の観光宣伝による誘客活動への支援、観光案内業務、各種イベントの開催	5,000	0		3,800	1,200
261	観光商工課	07 - 01 - 04	奥大井ふるさと祭り実行委員会補助金	イベント開催による誘客	1,900	0		1,900	0
262	観光商工課	07 - 01 - 04	選ばれる観光のまちづくり事業補助金	観光事業者等が行う観光振興事業への支援	400	0		0	400
263	観光商工課	07 - 01 - 04	接岨峡温泉会館管理運営事業	接岨峡温泉会館の管理運営	10,268	0	5,000	0	5,268
264	観光商工課	07 - 01 - 04	長島ダム周辺施設維持管理事業	長島ダム周辺施設の内、町が管理する施設等の適正管理、安全確保、八橋小道吊橋点検調査	6,338	0		82	6,256
265	観光商工課	07 - 01 - 04	奥大井湖上駅周辺整備事業	レイクコテージウッドデッキ設置、支障木伐採等	5,413	0		3,400	2,013
266	観光商工課	07 - 01 - 05	ウッドハウスおろくぼ運営費	指定管理による運営	5,000	0		0	5,000
267	観光商工課	07 - 01 - 05	緑の伝習館屋根塗装工事	緑の伝習館屋根塗装工事	984	0		0	984
268	観光商工課	07 - 01 - 07	もりのくに施設指定管理業務委託	指定管理業務委託料	10,000	0		0	10,000
269	観光商工課	07 - 01 - 07	もりのコテージパーベキュー棟屋根塗装工事	パーベキューハウス1棟	1,155	0		0	1,155
270	観光商工課	07 - 01 - 07	もりのコテージ電化製品更新事業	オープンレンジ8台分	309	0		0	309
271	観光商工課	07 - 01 - 07	もりのコテージLED改修工事	照明LED化	3,691	0	3,300	0	391
272	観光商工課	07 - 01 - 07	もりのいずみ男子浴槽改修工事	漏水修繕	2,747	0		0	2,747
273	観光商工課	07 - 01 - 08	音戯の郷誘客イベント事業	イベント実施	3,500	0		0	3,500
274	くらし環境課	07 - 01 - 10	消費者相談事業	町民からの消費者相談業務への対応及び啓発事業の実施	896	0		0	896
275	建設課	08 - 01 - 01	TOUKAI-0 総合支援事業	木造住宅耐震化の促進、危険ブロック塀の撤去	6,808	5,243		0	1,565
276	建設課	08 - 01 - 01	空き家等対策事業	空家等対策計画の策定、空家等の適切な管理の促進	278	0		0	278



令和5年度当初予算主要事業一覧表

(千円)

No.	担当課	予算科目	事業名	事業内容 (事業量・箇所名等)	事業費	財源内訳			
						国庫補助金	地方債	その他	一般財源
277	建設課	08 - 01 - 01	災害土砂等運搬処分業務委託	台風15号による災害土砂の最終処分	36,987	0		0	36,987
278	建設課	08 - 01 - 01	北部残土処分場整備事業	公共事業の残土処分場の整備	4,257	0		0	4,257
279	建設課	08 - 02 - 01	接岨トンネル非常用施設保守点検業務委託	接岨トンネル非常用施設保守点検	765	0		0	765
280	建設課	08 - 02 - 01	道路維持管理事業	道路維持小規模修繕業、道路維持用重機借上げ	19,000	0		0	19,000
281	建設課	08 - 02 - 01	町道下泉河内川線路面下空洞調査業務委託	道路不可視箇所の安全確認調査	4,500	0		0	4,500
282	建設課	08 - 02 - 01	電源立地交付金事業 接岨トンネル照明等改修工事	トンネル内照明器具改修	80,000	63,633	14,700	0	1,667
283	建設課	08 - 02 - 01	接岨トンネル非常用電話機交換工事	非常用電話機交換	1,072	0		0	1,072
284	建設課	08 - 02 - 01	町道坂京線維持工事	L=50m、W=5.0m	4,520	0		0	4,520
285	建設課	08 - 02 - 01	町道長松線道路排水施設修繕工事	L=25m	5,170	0		0	5,170
286	建設課	08 - 02 - 01	道路愛護作業補助事業	道路の正しい利用の啓発、道路愛護の思想普及	1,800	0		0	1,800
287	建設課	08 - 02 - 02	町道高郷上長尾線開工事に伴う照明施設詳細設計業務委託	照明施設詳細設計業務	4,250	2,000	2,000	0	250
288	建設課	08 - 02 - 02	町道梅高中央線排水路改修工事に伴う測量設計業務委託	L=50m	5,800	0	5,200	0	600
289	建設課	08 - 02 - 02	町道高郷線改良工事に伴う測量設計業務委託	路肩改良、幅員拡幅	7,381	0	6,600	0	781
290	建設課	08 - 02 - 02	(仮称)町道青部崎平線新設工事	L=100m、W=5.0m	9,000	0	8,100	0	900
291	建設課	08 - 02 - 02	県道整備事業(負担金)	県単事業への負担金	10,000	0	10,000	0	0
292	建設課	08 - 02 - 02	土木事業費(区道整備)補助事業	徳山地区	700	0		0	700
293	建設課	08 - 02 - 02	町道金山線改良工事に伴う用地購入等事業	200㎡・電柱移設3本	3,000	0		0	3,000
294	建設課	08 - 02 - 03	国庫 橋梁点検業務委託	橋梁点検 2箇所、補助率:55% * 町継足しあり	7,000	3,300		0	3,700
295	建設課	08 - 02 - 03	国庫 中徳橋橋梁修繕に伴う測量設計業務委託	側道補修、補助率:55% * 町継足しあり	5,000	2,200	2,500	0	300
296	建設課	08 - 02 - 03	国庫 崎平橋橋梁修繕に伴う測量設計業務委託	橋梁塗装、補助率:55% * 町継足しあり	5,000	2,200	2,500	0	300
297	建設課	08 - 02 - 03	国庫 昇泉橋橋梁塗装工事	橋梁塗装、補助率:55% * 町継足しあり	40,000	16,500	21,100	0	2,400
298	建設課	08 - 03 - 01	梅高地区河川環境事業(河川海岸環境整備事業負担金)	地元負担率50%	10,000	0	9,500	0	500
299	建設課	08 - 03 - 02	排水施設管理事業	排水ポンプ・排水機場の維持管理	5,015	0		4,614	401

令和5年度当初予算主要事業一覧表

(千円)

No.	担当課	予算科目	事業名	事業内容 (事業量・箇所名等)	事業費	財源内訳			
						国県補助金	地方債	その他	一般財源
300	建設課	08 - 03 - 02	河川維持管理事業	小規模修繕・重機借上業務委託	12,000	0		0	12,000
301	建設課	08 - 03 - 02	河川愛護作業補助事業	河川環境美化活動	1,500	200		0	1,300
302	建設課	08 - 03 - 03	徳山地区河川改修工事(杉沢川・タイザ川)	浸水被害防止工事 L=65m *町継足しあり	30,000	7,000	23,000	0	0
303	建設課	08 - 03 - 03	普通河川西沢改良工事	浸水被害防止工事 L=135m	34,000	0	34,000	0	0
304	建設課	08 - 03 - 03	普通河川西沢改良工事支障木伐採運搬処分委託	工事で発生する支障木の伐採・処分	3,250	0	3,200	0	50
305	建設課	08 - 03 - 04	急傾斜地崩壊対策事業(地元負担金(水川橋向))	県事業 負担率10%	50	0		0	50
306	建設課	08 - 03 - 04	急傾斜地崩壊対策事業(地元負担金(水川西A・B))	県事業 負担率10%	1,500	0	1,500	0	0
307	建設課	08 - 03 - 04	急傾斜地崩壊対策事業(地元負担金(水川中村))	県事業 負担率10%	2,300	0	2,300	0	0
308	くらし環境課	08 - 04 - 01	沢脇団地塗装工事	屋根、外壁の塗装	11,100	5,550		5,550	0
309	総務課	09 - 01 - 01	常備消防委託	消防救急業務全般	199,667	0		0	199,667
310	総務課	09 - 01 - 02	消防団員報酬支給事業	消防団員(定員310名)、団員報酬、出勤報酬	15,354	0		0	15,354
311	総務課	09 - 01 - 02	消防団員訓練報酬等支給事業	訓練報酬、ラッパ手報酬	10,040	0		0	10,040
312	総務課	09 - 01 - 02	消防団員退職報償金支給事業	退職報償金(23人)	11,734	0		10,775	959
313	総務課	09 - 01 - 02	地震津波対策等減災交付金事業	消防団員等装備品(活動服等)	980	326		0	654
314	総務課	09 - 01 - 02	消防団準中型自動車運転免許取得事業	消防団準中型自動車運転免許取得補助金助成 上限8万円、1人分	100	0		0	100
315	総務課	09 - 01 - 02	消防団分団運営費交付金事業	分団詰所等維持管理経費の公費負担	2,000	0		0	2,000
316	総務課	09 - 01 - 03	耐震性貯水槽路盤舗装工事	1箇所(八木)	3,000	0		0	3,000
317	総務課	09 - 01 - 03	未登記用地解消事業(消防施設)	未登記消防施設の分筆測量、移転登記	1,193	0		0	1,193
318	総務課	09 - 01 - 04	自主防災会強化事業	自主防災会組織の強化のための食料の配備、資機材の整備	8,283	1,903		0	6,380
319	総務課	09 - 01 - 04	避難所対策事業	避難所用資機材を購入・配備し、避難所運営体制を強化	4,957	1,633		0	3,324
320	教育総務課	10 - 01 - 03	町教育ビジョン推進事業	講演会、先進地視察、教育会、広報 他	1,935	0		0	1,935
321	教育総務課	10 - 01 - 03	通級指導実施事業	障害のある児童に対し、特別な教育課程の指導を実施	1,808	0		0	1,808
322	教育総務課	10 - 01 - 03	英語指導助手業務委託	ALT1名配置	5,665	0		5,600	65

令和5年度当初予算主要事業一覧表

(千円)

No.	担当課	予算科目	事業名	事業内容 (事業量・箇所名等)	事業費	財源内訳			
						国庫補助金	地方債	その他	一般財源
323	教育総務課	10 - 01 - 03	人材育成特別奨学金支給事業	入学給付金、貸付金	2,600	0		2,600	0
324	教育総務課	10 - 01 - 03	ICT教育推進事業	ICT教育推進業務委託、教育系ネットワーク	46,188	0		43,000	3,188
325	教育総務課	10 - 01 - 03	私立幼稚園補助事業	経常経費補助	4,775	0		4,600	175
326	教育総務課	10 - 01 - 03	学校再編に伴う施設改修事業	改修工事、施工管理、備品購入・移設等	302,983	0	268,400	34,000	583
327	教育総務課	10 - 01 - 03	スクールディレクター事業	地域人材を活用し、円滑なコミュニティスクールの推進	1,421	0		0	1,421
328	教育総務課	10 - 01 - 04	通学バス運行事業	通学バス・郊外活動バス運行	51,775	0	9,200	0	42,575
329	教育総務課	10 - 01 - 05	若者交流センター等(奥流・よすが・南麓)運営事業	適正な運営管理	84,748	19,671		62,300	2,777
330	教育総務課	10 - 01 - 05	若者交流センター等運営事業(共通経費)	川根留学生寄宿施設(3施設)に係る共通経費	28,501	15,235		12,000	1,266
331	教育総務課	10 - 01 - 05	川根高校支援事業	川高生通学支援バス運行、川高後援会活動補助金、県外生徒募集説明会他	8,170	0		0	8,170
332	教育総務課	10 - 01 - 05	地域おこし協力隊活動事業	川根高校魅力向上及び地域と高校を繋ぐコーディネーター(隊員1名)	8,931	0		0	8,931
333	教育総務課	10 - 01 - 05	公営塾指導管理業務委託	学力及び進学率向上と未来を担う人材育成(川根高校魅力推進)	32,007	0	25,300	3,721	2,986
334	教育総務課	10 - 01 - 05	中高連携・留学生等交流事業	講演会、交流事業講師謝礼、会場借上料	311	0		0	311
335	社会教育課	10 - 04 - 01	小学校5年生県外体験学習事業	町内小学校5年生の希望者を対象に実施	6,060	0		5,780	280
336	社会教育課	10 - 04 - 01	放課後子ども総合プラン事業 (うち放課後子供教室分推進事業分)	運営委員会、放課後子供教室の実施	1,188	498		59	631
337	社会教育課	10 - 04 - 01	図書室運営事業・図書ネットワーク事業	図書の登録・貸出など町営図書室の運営、図書ネットワークの維持管理	12,368	0		0	12,368
338	社会教育課	10 - 04 - 01	移動図書館車「やまびこ号」運行事業	移動図書館車「やまびこ号」の運行業務(町内7コース・週3回)	2,588	0		0	2,588
339	社会教育課	10 - 04 - 01	町民読書感想文コンクール事業・ブックステップ事業	読書感想文コンクール、ブックステップ事業(小1年、中2年)	296	0		0	296
340	社会教育課	10 - 04 - 01	文化財保存整備事業	町内の文化財の保存や史跡、名勝等の保存と活用	9,660	3,186		3,800	2,674
341	社会教育課	10 - 04 - 01	地域学校協働活動事業	地域の人達と学校(子供達)が関わる取組み	1,975	1,258		0	717
342	社会教育課	10 - 04 - 02	生涯学習推進事業	生涯学習推進協議会本部会、協議会、研修会の開催	2,250	0		0	2,250
343	社会教育課	10 - 04 - 02	生涯学習推進事業費補助金	各地区生涯学習事業費補助	2,900	0		2,900	0
344	社会教育課	10 - 04 - 02	海の子山の子交流教室	山の体験教室(川根本町)、海の体験教室(焼津市)の実施	1,300	0		1,280	20
345	社会教育課	10 - 04 - 02	生涯学習講座、学級(むつみ・すこやか・家庭)ふるさと発見団事業	各種生涯学習講座・教室の実施	1,267	0		180	1,087

令和5年度当初予算主要事業一覧表

(千円)

No.	担当課	予算科目	事業名	事業内容 (事業量・箇所名等)	事業費	財源内訳			
						国県補助金	地方債	その他	一般財源
346	社会教育課	10 - 04 - 02	文化協会地域生涯学習活動派遣事業	文化協会構成団体派遣委託	750	0		700	50
347	社会教育課	10 - 04 - 04	文化会館管理運営事業	文化会館運営管理、貸館	37,745	0		244	37,501
348	社会教育課	10 - 04 - 04	文化公演事業	文化芸術公演、ワークショップ	9,060	0		420	8,640
349	社会教育課	10 - 04 - 04	文化会館施設改修事業	舞台照明・自動火災報知設備・避難誘導灯の改修	10,343	0	8,000	0	2,343
350	社会教育課	10 - 05 - 01	スポーツ推進委員連絡会事業	軽スポーツなどの普及活動経費	738	0		0	738
351	社会教育課	10 - 05 - 01	体力づくり地区推進員事業	体力づくり地区推進員報酬等	499	0		0	499
352	社会教育課	10 - 05 - 01	生涯学習スポーツのつどい事業	生涯学習スポーツ(ファミリーマラソン等)の実施	601	0		0	601
353	社会教育課	10 - 05 - 01	市町対抗駅伝競走大会補助事業	町駅伝実行委員会への補助	2,005	0		0	2,005
354	社会教育課	10 - 05 - 01	スポーツ少年団補助事業	スポーツを通じた子どもの健全育成を図るための補助	213	0		0	213
355	社会教育課	10 - 05 - 01	川根地区カヌー競技振興会補助事業	カヌーの普及と競技選手の育成を図るための補助	1,500	0		0	1,500
356	社会教育課	10 - 05 - 01	川根本町町民大会実施事業	体育活動の普及、スポーツの振興を図るための委託	1,690	0		0	1,690
357	社会教育課	10 - 05 - 02	社会体育施設維持管理業務委託	社会体育施設維持管理委託(町営G、サッカー場、社会体育G、生涯スポーツG)	4,093	0		0	4,093
358	社会教育課	10 - 05 - 03	海洋センター利用促進事業	各種スポーツ大会・教室の実施	1,307	0		53	1,254
359	社会教育課	10 - 05 - 03	カヌー振興事業	カヌーツーリング・カヌー出前教室等の実施、奥大井パドリングクラブ運営、カヌー等機材等の購入・維持管理、カヌー普及協議会の開催	724	0		155	569
360	教育総務課	10 - 05 - 04	給食用食器類更新事業	4種及びトレイ 400セット	3,157	0		0	3,157
361	教育総務課	10 - 05 - 04	調理機器等購入事業	パススルー冷蔵庫・冷凍庫等	3,080	0		0	3,080
362	建設課	11 - 01 - 02	林道足間沢線災害復旧工事	L=71m	21,472	19,324	1,700	0	448
363	建設課	11 - 01 - 02	林道幡住線災害復旧工事	1号箇所 L=28m、2号箇所 L=32m	26,081	25,297	600	0	184
364	建設課	11 - 01 - 02	林道穴水線災害復旧工事	L=26m	21,857	19,671	1,700	0	486
365	建設課	11 - 01 - 02	林道平栗線災害復旧工事	L=26m	22,781	22,097	500	0	184
366	建設課	11 - 02 - 01	町道長松線道路災害復旧工事	1号箇所 L=55.5m、2号箇所 L=16m	194,000	129,398	58,100	0	6,502
367	建設課	11 - 02 - 01	町道梅高中央線道路災害復旧工事	L=24m	33,000	22,011	9,800	0	1,189
368	建設課	11 - 02 - 01	町道下泉河内川線道路災害復旧工事	L=41.5m	192,000	128,064	57,500	0	6,436

令和5年度当初予算主要事業一覧表

(千円)

No.	担当課	予算科目	事業名	事業内容 (事業量・箇所名等)	事業費	財源内訳			
						国県補助金	地方債	その他	一般財源
369	建設課	11 - 02 - 01	町道水川藤川線道路災害復旧工事	L=44m	137,000	91,379	41,000	0	4,621
370	建設課	11 - 02 - 01	町道戸谷線道路災害復旧工事	L=42m	40,000	26,680	11,900	0	1,420
371	建設課	11 - 02 - 01	普通河川小河内川河川災害復旧工事	L=670m	155,000	103,385	46,400	0	5,215